



## ESCAVATORI GOMMATI | JS145W/JS160W

Potenza motore: 93 kW (125 CV) Capacità benna: 0,265 – 0,995 m<sup>3</sup> Peso operativo: 14.406 – 18.338 kg



## FORTE DENTRO E FUORI.

PRIMA DI ACQUISTARE UN ESCAVATORE, È NECESSARIO SAPERE SE È ABBASTANZA FORTE DA ESEGUIRE IL LAVORO RICHiesto. FORTUNATAMENTE, NEI MODELLI JCB JSI45W/I60W, FORZA E RESISTENZA SONO CARATTERISTICHE FORNITE DI SERIE.



1

### Braccio e avambraccio.

1 Il braccio e l'avambraccio rinforzati dei modelli JSI45W e I60W sono realizzati in acciaio ad alta resistenza con piastre mono pezzo ed elementi di rinforzo interni che assicurano una maggiore durata.

2 I nostri avanzati processi di produzione e assemblaggio ci permettono di effettuare montaggi di elevata precisione e qualità.



2

### Componentistica.

3 La nostra tecnologia dei motori è collaudata e comprovata; abbiamo costruito 200.000 unità DIESELMAX dal 2004. Per garantire una longevità simile, il motore EcoMAX T4 Final di JSI45W / I60W è stato testato per 110.000 ore in 70 macchine diverse nelle applicazioni e negli ambienti più difficili.

4 I modelli JCB JSI45W/I60W vantano la migliore componentistica del settore, quale motore JCB, pompe Kawasaki, distributori idraulici Kayaba e una scelta di assali ZF o JCB.



3

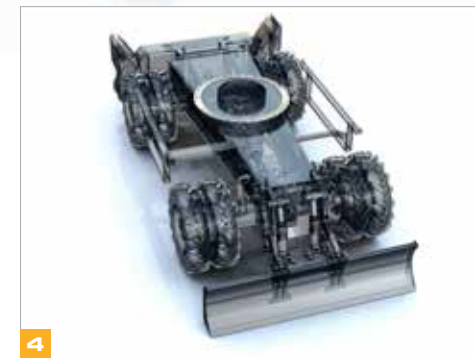

4

JCB utilizza l'analisi ad elementi finiti unita ad approfonditi test di durata per allungare la durata dei componenti chiave.



## Solidità strutturale.

- 5** I nostri assali, lame dozer e stabilizzatori per impieghi gravosi sono progettati per le applicazioni più difficili. Disponibili in una vasta gamma di configurazioni, si adattano a qualsiasi esigenza operativa.
- 6** La ralla scatolata chiusa aumenta la resistenza e riduce le sollecitazioni. È, inoltre, molto resistente ai danni causati da urti.
- 7** La struttura superiore ad alta resistenza del telaio fornisce durata e sostegno massimi.
- 8** Il design rinforzato e resistente dei cofani offre una maggiore robustezza e rigidità.

**SEGRETI RIVELATI:**  
I modelli JS145W/160W sono disponibili con un braccio monolitico o con posizionatore (TAB).

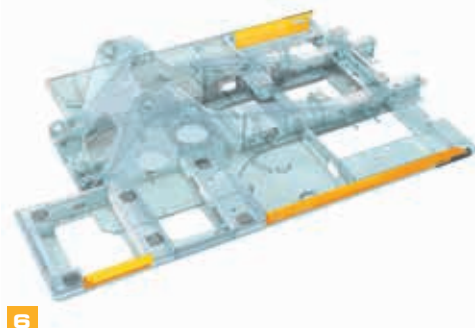

# PRODUTTIVITÀ MASSIMA, SPESA MINIMA

RISPARMIARE TEMPO E DENARO È PIÙ IMPORTANTE CHE MAI; I NUOVI MODELLI JCB JSI45W/I60W E I NUOVI MOTORI ECOMAX T4F SONO PROGETTATI PER LAVORARE IN ARMONIA IN MODO DA OFFRIRE L'ESCAVATORE GOMMATO PIÙ PRODUTTIVO ED EFFICIENTE.

## Grande versatilità.

**1** L'attacco Quickhitch di JCB rende le operazioni di sostituzione delle attrezzature rapide e semplici ed è realizzato appositamente per la gamma JS. Per un'estrema versatilità, JCB offre una lista veramente completa di opzioni relative al circuito ausiliario, compresi impianto martello, bassa portata e combinato.

**2** L'opzione della cabina sollevabile idraulicamente consente il sollevamento della stazione di lavoro fino a 2,3 m al di sopra della macchina standard. Ciò consente all'operatore una buona visibilità all'interno dei container con pareti più alte durante la fase di caricamento, riducendo al minimo i danni, massimizzando la produttività e migliorando la sicurezza del cantiere.

**3** Per una maggiore produttività, i modelli JSI45W e JSI60W possono essere dotati di un tilt-rotator per una ulteriore inclinazione di 45 gradi e rotazione di 360 gradi tra il braccio e l'attrezzatura.

L'innovativo tilt-rotator di pronta installazione fornisce un flusso dedicato indipendente da altre esigenze idrauliche. Abbinato a joystick appositamente progettati e dotati di comandi dello sterzo, fornisce prestazioni del tilt-rotator ineguagliabili.



Dotato di attrezzature di sollevamento, scavo, livellamento e scarico, JSI45W/I60W è uno strumento versatile progettato per essere più produttivo e garantire un'ampia gamma di operazioni con facilità e precisione.



## Migliori prestazioni.

**4** Per completare la trasmissione regolare e omogenea, i modelli JS145W/160W vengono forniti di serie con i comandi marcia avanti/folle/indietro, posizionati comodamente sul joystick destro.

**5** L'innovativo sistema di rigenerazione idraulica di JCB permette di riciclare l'olio dei cilindri al fine di velocizzare i tempi di ciclo e ridurre il consumo di carburante. L'avanzata tecnologia idraulica, le impostazioni ottimizzate della pompa idraulica e il design migliorato del software di gestione elettronica consentono un'efficienza ottimale del carburante.

## Un escavatore efficiente.

**6** Il nuovo motore JCB EcoMAX Stage IV/T4F ha una migliore efficienza rispetto alle precedenti versioni T4i, consuma meno quindi meno carburante con conseguente risparmio di denaro. Ciò è dovuto in parte al fatto che il motore EcoMax genera una coppia elevata a soli 1500 – 1600 giri / min, rendendo così possibile un migliore accoppiamento motore-pompe idrauliche e una maggiore efficienza.

**7** Le varie fasce di potenza disponibili sui modelli JS145W/160W consentono di personalizzare le prestazioni e ottimizzare l'efficienza.

**8** Un nuovo sistema di controllo proporzionale della ventola di raffreddamento del motore consente di ottimizzare la velocità della ventola, riducendo l'inquinamento acustico causato da flussi d'aria non necessari, contribuendo a ridurre il consumo di carburante.

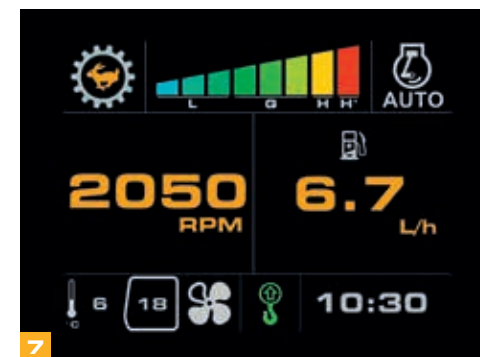

## COMFORT TOTALE.

GLI ESCAVATORI JCB JSI45W/I60W SONO STATI PROGETTATI PER ESSERE VERSATILI, COMODI, ERGONOMICI E INTUITIVI DA UTILIZZARE. FATTORI IMPORTANTI PER GLI OPERATORI MA ANCORA DI PIÙ PER L'ACQUIRENTE POICHÉ UNA GRANDE FACILITÀ DI UTILIZZO SI TRADUCE IN UNA MAGGIORE PRODUTTIVITÀ.

### L'ambiente di lavoro.

**1** I modelli JSI45W/I60W offrono un ambiente di lavoro interno ed esterno più silenzioso. La riduzione dei livelli di rumorosità, fino a 72 dB(A) all'interno e 99 dB(A) all'esterno, consente di utilizzare la macchina ovunque e in qualsiasi momento.

Le cabine presenti nei modelli JCB JSI45W/I60W utilizzano 6 supporti in gomma viscosa per ridurre rumorosità e vibrazioni.

**2** I controlli leggeri, intuitivi e fluidi migliorano la produttività e il comfort. Il pulsante "power boost" sul joystick consente un rapido accesso a una maggiore potenza idraulica.

Le opzioni di controllo ausiliarie proporzionali offrono un comando preciso e regolare, una migliore multifunzionalità e un ulteriore risparmio di carburante.

**3** Il robusto piantone dello sterzo e i comandi sono regolabili in modo indipendente per consentire all'operatore di selezionare facilmente la posizione più comoda.

**4** La visibilità sul lato posteriore è eccellente grazie al motore estremamente compatto EcoMAX T4F, raggruppato in modo innovativo sotto al cofano a profilo ribassato.



I comandi regolabili in modo indipendente degli escavatori JSI45W/I60W consentono all'operatore di selezionare facilmente la posizione più comoda.

Offriamo una gamma di sedili adatti a tutte le applicazioni, compresi i modelli con riscaldamento e ventilazione opzionali.



### Controllo e comfort.

**5** Gli escavatori JCB JS145W/160W dispongono di uno spazioso vano bagagli dietro il sedile dell'operatore. Con una presa di corrente ausiliaria, è perfetto per il collegamento di box frigo.

**6** Il climatizzatore opzionale di JCB offre un controllo efficace della temperatura in cabina sia con aria esterna che di ricircolo. L'impianto di disappannamento/sbrinamento mantiene pulito il parabrezza.

**7** La selezione della modalità di lavoro viene effettuata tramite la manopola di controllo dell'accelerazione, che consente all'operatore una selezione facile e veloce tramite un unico comando.

**8** La posizione strategica dei comandi della lama dozer e degli stabilizzatori insieme a joystick sensibili e reattivi offrono un grande controllo dei modelli 145W/160W consentendo la massima produttività e facilità d'uso.

**9** Il display a colori multifunzione da 7" standard è di facile lettura in qualsiasi condizione di luce e fornisce accesso immediato alle informazioni sul funzionamento della macchina. Grazie a schermate personalizzabili, l'operatore può scegliere quali informazioni visualizzare.

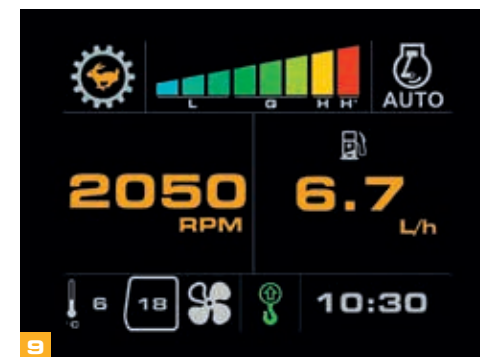

L'ampio tettuccio in vetro laminato fornisce ai modelli JS145W/160W un'eccezionale visibilità durante i lavori in posizione elevata.

Il pulsante "power boost" sul joystick dei modelli JS145W/160W permette di erogare una maggiore potenza idraulica per alcuni secondi.

La velocità di rotazione si bilancia perfettamente con un freno di rotazione controllato in modo elettroidraulico, garantendo velocità e precisione ottimali.

# MENO MANUTENZIONE, PIÙ SERVIZIO.

GLI ESCAVATORI JCB JSI45W/I60W SONO STATI PROGETTATI IN MODO DA RICHIEDERE UNA FACILE E RIDOTTA MANUTENZIONE. CIÒ LI RENDE CONVENIENTI, EFFICIENTI E ALTAMENTE PRODUTTIVI, CONSENTENDO DI OTTENERE LE MIGLIORI PRESTAZIONI DALLA PROPRIA MACCHINA.

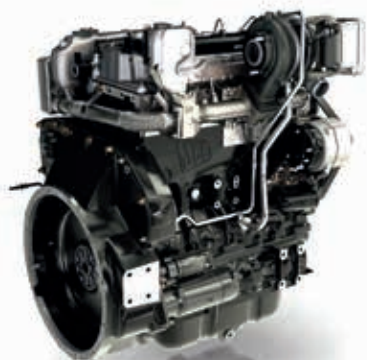

1

## Parola d'ordine: semplicità.

1 La nostra innovativa opzione di ritaratura consente l'utilizzo di EcoMAX con carburanti di qualità inferiore. Questo fa sì che i modelli JSI45W/I60W possano essere rivenduti in numerosi paesi, aumentandone così il relativo valore residuo.

2 I filtri dei modelli JCB JSI45W/I60W (olio motore, olio idraulico e carburante) sono posizionati centralmente per una manutenzione veloce e semplice.

3 Il filtro dell'aria facilmente accessibile semplifica le operazioni di rimozione e ispezione. Le operazioni di manutenzione e pulizia del radiatore del motore, dello scambiatore di calore dell'olio idraulico e dell'intercooler possono essere eseguite singolarmente e facilmente, poiché questi elementi sono montati uno di fianco all'altro.



Montando delle bocche in bronzo impregnate di grafite, è stato possibile ridurre gli interventi di ingrassaggio del braccio e dell'avambraccio dei modelli JSI45W/I60W a 1000 ore per le normali applicazioni.

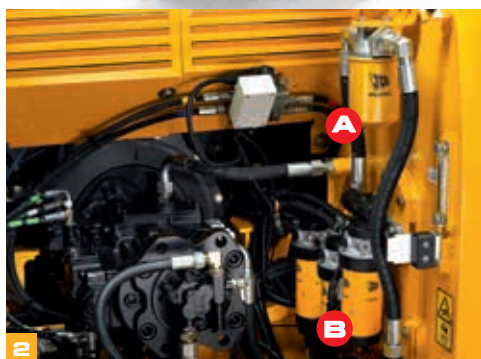

(A) Filtri olio idraulico (B) Filtri carburante

INTERVALLI DI MANUTENZIONE	
Olio motore e filtro olio	Ogni <b>500</b> ore
Olio idraulico	Ogni <b>5000</b> ore
Filtro olio idraulico	Ogni <b>1000</b> ore



3



## Siamo qui per aiutarvi.

**4** I modelli JCB JS145W/I60W sono dotati di serie di un sistema di ingrassaggio centralizzato comodamente posizionato a livello del suolo per un facile accesso e utilizzo.

**5** Grazie al prefiltro con eiettori polveri opzionale, sui modelli JS145W/I60W è stata eliminata la necessità di un prefiltro Visibowl. Questo sistema sfrutta l'aspirazione della ventola di raffreddamento per rimuovere eventuali particelle dal sistema di aspirazione, contribuendo a estendere gli intervalli di sostituzione del filtro dell'aria.

Diversamente dalla maggior parte dei motori T4F, il nostro JCB Ecomax non utilizza un filtro antiparticolato (DPF), con conseguente risparmio sui costi di esercizio aggiuntivi.

**6** I cofani degli escavatori JCB JS145W/I60W si aprono e chiudono facilmente grazie a cilindri a gas, e i vani di servizio sono grandi e ampi per consentire un facile accesso.

**7** Il NUOVO monitor posto nella cabina degli escavatori JCB controlla i livelli dell'olio motore e verifica eventuali errori di sistema all'avvio.



4



5



6



7

## UNA SCELTA SICURA.

LA SICUREZZA IN CANTIERE È FONDAMENTALE, PER CUI NELLA PROGETTAZIONE DEI MODELLI JS I45W/I60W È STATO INTEGRATO IL MAGGIOR NUMERO DI DISPOSITIVI DI SICUREZZA ALL'AVANGUARDIA. IN ALTRE PAROLE, GLI OPERATORI SONO IN BUONE MANI.

### Sicurezza di serie.

**1** Piattaforme e gradini sono dotati di piastre antiscivolo in acciaio punzonate per una presa ottimale, anche in condizioni di pioggia o ghiaccio. I bulloni delle piastre sono incassati all'interno per ridurre il pericolo di caduta.



**2** I modelli JSI45/I60W di JCB sono dotati di serie di una telecamera posteriore che trasmette le immagini di una visuale posteriore continua su un monitor a colori da 7" collocato nella cabina.



**3** Il cofano dei modelli JCB JSI45W/I60W si apre longitudinalmente verso il retro per garantire un accesso al motore agevole e sicuro.



**4** Il sistema 2GO di JCB isola completamente le funzioni idrauliche per evitare movimenti imprevisti della macchina. La funzione di avvio consente di spostare gli escavatori JCB JSI45W/I60W solo in condizioni di sicurezza tramite due comandi separati con il pedale del freno premuto.



## Migliore visibilità.

**6** I modelli JCB JS145W/I60W dispongono di un'ampia superficie vetrata e di un profilo del cofano ribassato per un'eccellente visibilità a 360°.

**6** Gli escavatori JCB JS145W/I60W sono dotati di una serie completa di specchietti laterali e retrovisori per una visibilità a 360° e per conformità alle norme di sicurezza.

**7** Mancorrenti opzionali di sicurezza proteggono gli operatori da cadute dall'alto quando si trovano sulla struttura superiore del veicolo.

**8** Non è necessario salire sugli escavatori JS145W/I60W per controllare i livelli dell'olio. Tutti i normali interventi di manutenzione infatti possono essere eseguiti da terra.

**9** L'utilizzo di luci di lavoro a LED rispetto a quelle standard consente di migliorare ulteriormente il campo visivo dell'operatore.

I fari rotanti lampeggianti opzionali possono aumentare ulteriormente la sicurezza in cantiere.

**10** Come ulteriore garanzia, le cabine dei modelli JCB JS145W/I60W sono disponibili con una protezione aggiuntiva opzionale (I60W, Rollover Protection Structure). Grazie a staffe di montaggio standard, è facile montare la struttura di protezione per la caduta oggetti (FOPS, Falling Objects Protection Structure) di JCB sulla cabina dei modelli JS145W/I60W



10



7



8



9

# LIVELINK, LAVORARE IN MODO PIÙ INTELLIGENTE.

**LIVELINK È UN SISTEMA SOFTWARE INNOVATIVO CHE CONSENTE DI GESTIRE LE MACCHINE JCB IN REMOTO (ONLINE, TRAMITE E-MAIL O TRAMITE TELEFONO CELLULARE). ACCESSO TOTALE, DALLE SEGNALAZIONI DELLA MACCHINA AI REPORT SUI CONSUMI DI CARBURANTE CON CRONOLOGIA DEGLI AVVENIMENTI, CON TUTTI I DATI MEMORIZZATI IN UN CENTRO SICURO.**

## Produttività e vantaggi in termini di costo

Fornendo informazioni quali il monitoraggio dei tempi di funzionamento a regime minimo e il consumo di carburante, JCB LiveLink contribuisce a ridurre i consumi, con conseguente risparmio di denaro e aumento della produttività. Le informazioni relative all'ubicazione della macchina possono migliorare l'efficienza e portare persino a una riduzione dei premi assicurativi.



## Vantaggi per la manutenzione

Gestione semplificata della manutenzione delle macchine attraverso un preciso monitoraggio delle ore di funzionamento e avvisi delle scadenze di manutenzione, per una programmazione più efficace degli interventi, e dati in tempo reale sull'ubicazione della macchina per un'agevole gestione della flotta. Sono disponibili anche segnalazioni critiche della macchina e storici di manutenzione.



## Vantaggi di sicurezza

Le segnalazioni "Geofence" in tempo reale del sistema LiveLink avvisano quando la macchina esce dalle zone di lavoro prestabilite, mentre le segnalazioni "Curfews", sempre in tempo reale, avvisano in caso di utilizzo non autorizzato. Ulteriori vantaggi comprendono informazioni in tempo reale sull'ubicazione e una corrispondenza della ECU avanzata (accoppiamento di LiveLink con l'immobilizer o la ECU).



**LIVE JCB LINK**  
CONNECTED



## VALORE AGGIUNTO.

L'ASSISTENZA OFFERTA DA JCB AI SUOI CLIENTI IN TUTTO IL MONDO È DI PRIM'ORDINE. DI QUALUNQUE COSA ABBIATE BISOGNO E OVUNQUE VI TROVIATE POTETE CONTARE SULLA NOSTRA RAPIDA ED EFFICIENTE DISPONIBILITÀ PER AIUTARVI A SFRUTTARE AL MEGLIO LE POTENZIALITÀ DELLA VOSTRA MACCHINA.



1

1 Il nostro servizio di assistenza tecnico garantisce accesso immediato alle risorse della fabbrica, 24 ore su 24, mentre i nostri team finanziari e assicurativi sono sempre a disposizione per fornire preventivi rapidi, flessibili e competitivi.

2 La rete mondiale dei centri ricambi JCB è un altro modello di efficienza; con 15 sedi regionali, siamo infatti in grado di consegnare circa il 95% di tutti i ricambi ovunque nel mondo entro 24 ore. I ricambi originali JCB sono progettati per funzionare in perfetta armonia sulla macchina in modo da garantire prestazioni e produttività ottimali.

Nota: JCB LIVELINK e JCB ASSETCARE non sono disponibili in tutti i paesi. Rivolgersi al concessionario locale.

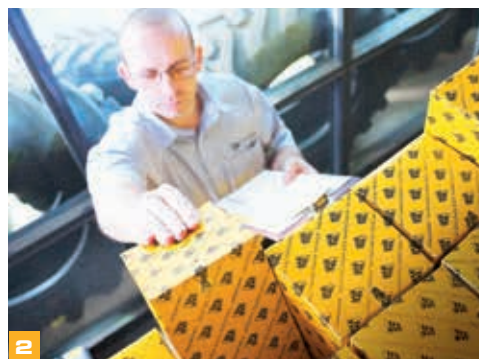

2

3 JCB Assetcare offre estensioni di garanzia e contratti di manutenzione completi, nonché contratti di sola assistenza o di riparazione e manutenzione. Indipendentemente da quale scegliate, i nostri addetti all'assistenza in tutto il mondo vi addebiteranno tariffe di manodopera concorrenziali e offriranno preventivi non vincolanti e interventi di riparazione rapidi ed efficienti.



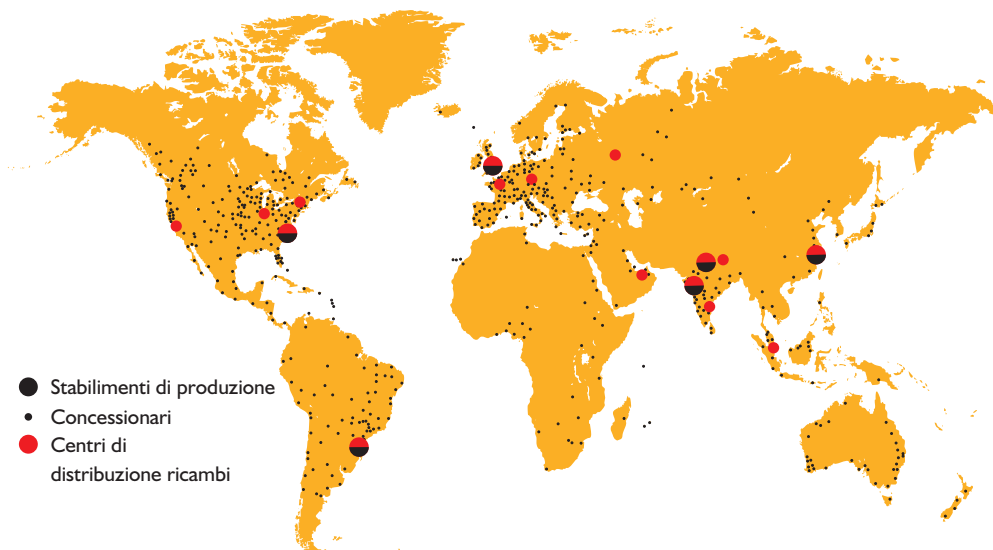

3

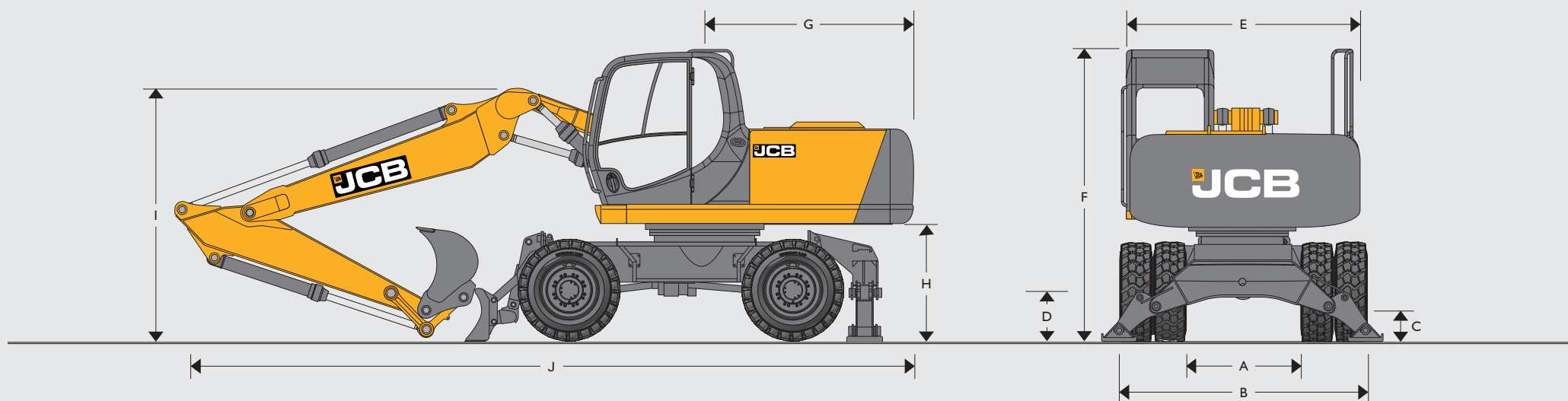

## DIMENSIONI

PESO OPERATIVO MASSIMO JSI45W: 17 730 kg POTENZA MOTORE: 93 kW (125 CV) JSI60W PESO OPERATIVO MASSIMO: 18 338 kg POTENZA MOTORE: 93 kW (125 CV)

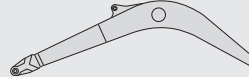
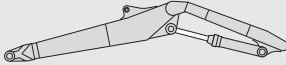
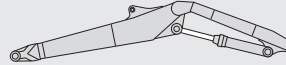

DIMENSIONI		JSI45W			JSI60W			
A	Larghezza interna tra le ruote gemellate	mm	1330			1330		
B	Larghezza esterna alle ruote gemellate	mm	2490			2490		
C	Altezza minima da terra	mm	350			350		
D	Altezza al centro delle ruote gemellate	mm	498			498		
	Altezza al centro delle ruote singole	mm	519			519		
E	Larghezza complessiva (con barre di appiglio rimosse)	mm	2410			2480		
F	Altezza filo cabina	mm	3161			3195		
G	Lunghezza posteriore	mm	2135			2330		
H	Altezza da terra della piattaforma	mm	1240			1270		
JSI45W: Braccio monolitico 4,7 m JSI60W: Braccio monolitico 5,15 m								
Lunghezza avambraccio			2,10 m	2,50 m	3,0 m	2,25 m	2,70 m	3,05 m
I	Altezza di trasporto alla sommità braccio	mm	3040	3040	3040	2765	2765	3240
J	Lunghezza di trasporto	mm	7665	7685	7715	8285	8275	8446
JSI45W: TAB 5,0 m JSI60W: TAB 4,97 m								
Lunghezza avambraccio			2,10 m	2,50 m	3,0 m	2,25 m	2,70 m	3,05 m
I	Altezza di trasporto alla sommità braccio	mm	3040	3040	3040	2806	2874	3136
J	Lunghezza di trasporto	mm	7395	7735	7975	8263	8258	8223

OPZIONI TELAIO – JSI45W/JSI60W

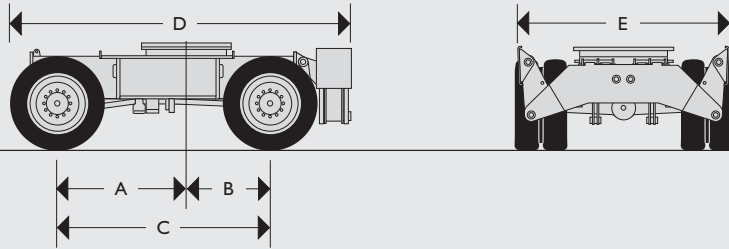

STABILIZZATORI POSTERIORI

A	Distanza tra ralla e assale anteriore	mm	1500
B	Distanza tra ralla e assale posteriore	mm	1000
C	Passo	mm	2500
D	Lunghezza comprensiva di stabilizzatori posteriori	mm	3950
E	Larghezza agli stabilizzatori (sollevati)	mm	2480

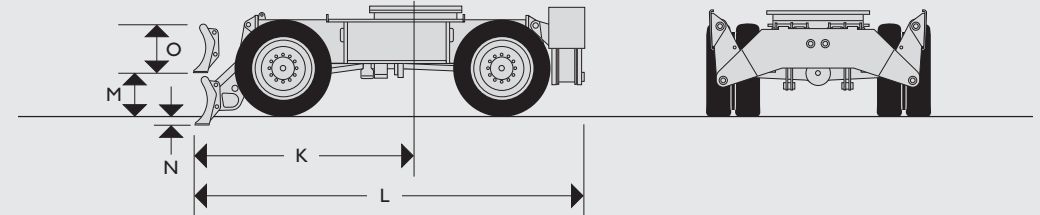

DOZER ANTERIORE E STABILIZZATORI POSTERIORI

K	Distanza tra ralla e dozer anteriore (abbassata)	mm	2530
L	Lunghezza comprensiva di stabilizzatori e lama dozer (sollevata)	mm	4460
M	Altezza da terra a bordo inferiore lama dozer anteriore (sollevata)	mm	450
N	Profondità di scavo lama dozer	mm	130
O	Altezza lama dozer	mm	500

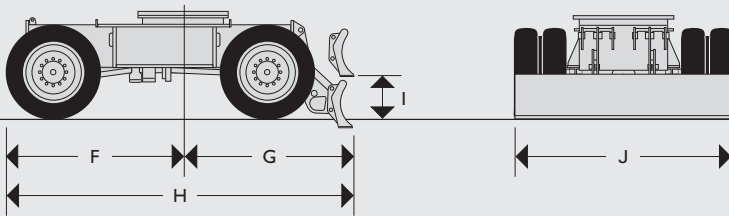

DOZER POSTERIORE

F	Distanza tra ralla e superficie pneumatico anteriore	mm	1990
G	Distanza tra ralla e lama dozer posteriore (abbassata)	mm	2090
H	Lunghezza comprensiva di lama dozer posteriore (sollevata)	mm	4050
I	Altezza da terra a bordo inferiore lama dozer posteriore (sollevata)	mm	450
J	Larghezza lama dozer	mm	2480

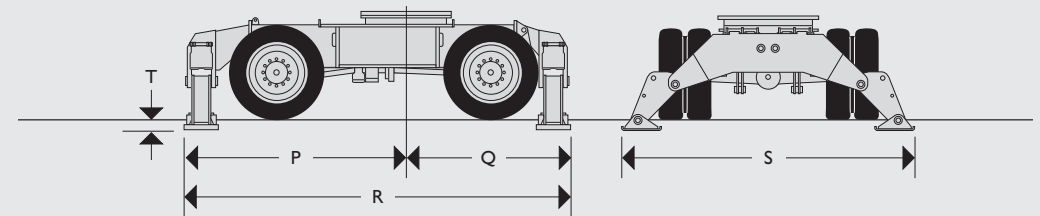

STABILIZZATORI ANTERIORI E POSTERIORI

P	Distanza tra ralla e stabilizzatori anteriori	mm	2520
Q	Distanza tra ralla e stabilizzatori posteriori	mm	1960
R	Lunghezza comprensiva di stabilizzatori anteriori e posteriori	mm	4480
S	Larghezza agli stabilizzatori (abbassati)	mm	3550
T	Altezza di sollevamento stabilizzatori	mm	130

**MOTORE – JSI45W/JSI60W**

Modello	JCB EcoMAX 444 TCA, conforme alle normative EU Stage IV, EPA Tier 4 Final.
Tipo	Diesel, 4 tempi, 4 cilindri in linea, turbocompresso dotato di intercooler, iniezione diretta e common rail.
Potenza nominale (ISO 14396)	93kW (125hp) a 2200 giri/min.
Cilindrata	4,399 litri.
Iniezione	Iniezione elettronica.
Tipo di filtro aria	Filtro a secco con elemento secondario e segnalatore d'intasamento in cabina.
Raffreddamento	Radiatore a capacità elevata.
Impianto di avviamento	24 V - 4 kW.
Batterie	2 heavy duty da 12 V.
Alternatore	24 V 55 A.
Pompa rifornimento di tipo	Elektrico (opzionale).

**ROTAZIONE**

Trasmissione	Motore a pistoni assiali e riduzione finale a ruotismi epicicloidali.
Freno di rotazione	Frenatura idraulica abbinata a un freno di stazionamento a disco con molla automatica.
Velocità di rotazione	<b>JSI45W:</b> 12,6 giri/min <b>JSI60W:</b> 8,9 giri/min
Riduttori di rotazione	Di grande diametro, dentatura interna, lubrificazione a grasso in camera stagna.
Blocco di rotazione	Freno a più posizioni selezionabili e blocco meccanico.

**LATO ESCAVATORE**

Braccio monolitico e a triplice articolazione disponibili insieme a diverse lunghezze avambraccio per soddisfare i requisiti di sbraio, profondità di scavo, altezza di carico, forze di strappo e versatilità in cantiere. Le strutture integralmente saldate offrono ulteriore resistenza per l'impiego del martello idraulico e altri lavori gravosi. Le bielle di collegamento benna scatolate vengono fornite con una serie di punti di sollevamento. Struttura robusta e durevole, ampie sezioni trasversali e gruppi multipiastra per sopportare applicazioni con forti sollecitazioni.

**TELAIO**

<b>Opzioni telaio</b>																					
Lama dozer	Fissaggio mediante perno anteriore o posteriore.																				
Stabilizzatori	Fissaggio mediante perno anteriore o posteriore, azionabile indipendentemente oppure in coppia.																				
Alloggiamento pinza	Barra alloggiamento montata su perno, heavy duty.																				
Assali	Trazione integrale.																				
Portata assale	<b>JSI45W:</b> 26 tonnellate. <b>JSI60W:</b> 32 tonnellate.																				
Oscillazione assale	+/- 8,5 gradi.																				
Altezza minima da terra	350 mm.																				
Cambio	Trasmissione idrostatica mediante motore a pistoni e cambio Powershift.																				
Velocità di trasferimento	<table border="1"> <thead> <tr> <th></th> <th colspan="2"><b>JSI45W</b></th> <th colspan="2"><b>JSI60W</b></th> </tr> </thead> <tbody> <tr> <td>Marcia lenta</td> <td>3,1 km/h (JCB)</td> <td>3,1 km/h (ZF)</td> <td>2,77 km/h (JCB)</td> <td>2,7 km/h (ZF)</td> </tr> <tr> <td>Gamma bassa</td> <td>8,1 km/h (JCB)</td> <td>7,9 km/h (ZF)</td> <td>7,0 km/h (JCB)</td> <td>6,8 km/h (ZF)</td> </tr> <tr> <td>Gamma elevata</td> <td>33,5 km/h (JCB)</td> <td>32,3 km/h (ZF)</td> <td>28,4 km/h (JCB)</td> <td>27,6 km/h (ZF)</td> </tr> </tbody> </table>		<b>JSI45W</b>		<b>JSI60W</b>		Marcia lenta	3,1 km/h (JCB)	3,1 km/h (ZF)	2,77 km/h (JCB)	2,7 km/h (ZF)	Gamma bassa	8,1 km/h (JCB)	7,9 km/h (ZF)	7,0 km/h (JCB)	6,8 km/h (ZF)	Gamma elevata	33,5 km/h (JCB)	32,3 km/h (ZF)	28,4 km/h (JCB)	27,6 km/h (ZF)
	<b>JSI45W</b>		<b>JSI60W</b>																		
Marcia lenta	3,1 km/h (JCB)	3,1 km/h (ZF)	2,77 km/h (JCB)	2,7 km/h (ZF)																	
Gamma bassa	8,1 km/h (JCB)	7,9 km/h (ZF)	7,0 km/h (JCB)	6,8 km/h (ZF)																	
Gamma elevata	33,5 km/h (JCB)	32,3 km/h (ZF)	28,4 km/h (JCB)	27,6 km/h (ZF)																	
Trazione alla sbarra	<table border="1"> <thead> <tr> <th></th> <th><b>JSI45W</b></th> <th><b>JSI60W</b></th> </tr> </thead> <tbody> <tr> <td></td> <td>86,6 kN (assale JCB), 87,8 kN (assale ZF)</td> <td>99,7 kN (assale JCB), 102,5 kN (assale ZF)</td> </tr> </tbody> </table>		<b>JSI45W</b>	<b>JSI60W</b>		86,6 kN (assale JCB), 87,8 kN (assale ZF)	99,7 kN (assale JCB), 102,5 kN (assale ZF)														
	<b>JSI45W</b>	<b>JSI60W</b>																			
	86,6 kN (assale JCB), 87,8 kN (assale ZF)	99,7 kN (assale JCB), 102,5 kN (assale ZF)																			
Sterzo	Sistema completamente idraulico.																				
Raggio di volta	<table border="1"> <tbody> <tr> <td>A profilo esterno degli pneumatici</td> <td>5,45 m.</td> </tr> <tr> <td>A profilo esterno della lama dozer anteriore</td> <td>6,06 m.</td> </tr> </tbody> </table>	A profilo esterno degli pneumatici	5,45 m.	A profilo esterno della lama dozer anteriore	6,06 m.																
A profilo esterno degli pneumatici	5,45 m.																				
A profilo esterno della lama dozer anteriore	6,06 m.																				
Freni	Impianto frenante a doppio circuito, completamente idraulico.																				
Freno di stazionamento	Integrato nel cambio.																				
Pendenza massima superabile	35° 70% max. continua.																				

**PNEUMATICI**

<b>Gemellati</b>	<b>Singoli</b>	<b>Galleggiamento</b>
Pneumatici da 10,00 x 20 (16PR) con anello distanziale	Pneumatici 18R x 19,5 (radiali).	600/40 x 22,5



PESI OPERATIVI										
Telaio										
	JSI45W	JSI60W	JSI45W	JSI60W	JSI45W	JSI60W	JSI45W	JSI60W	JSI45W	JSI60W
	14406 kg	14878 kg	15212 kg	15631 kg	15718 kg	16237 kg	16424 kg	16943 kg	17030 kg	17487 kg
	15106 kg	15714 kg	15812 kg	16420 kg	16418 kg	17207 kg	17124 kg	17732 kg	17730 kg	18338 kg
<b>JSI45W</b>	Macchine con avambraccio da 3,0 m, benna di scavo e ruote gemellate. In caso di ruote singole sottrarre 400 kg. Per il braccio da 2,5 m, sottrarre 72 kg. Per il braccio da 2,1 m, sottrarre 111 kg.									
<b>JSI60W</b>	Macchine con avambraccio da 3,05 m, benna di scavo e ruote gemellate. In caso di ruote singole, sottrarre 400 kg. Per il braccio da 2,7 m, sottrarre 47 kg. Per il braccio da 2,25 m, sottrarre 103 kg.									

SCELTA DELLA BENNA							
	Senza attacco Quickhitch			Con attacco Quickhitch*			Peso benna
	2,1 m	2,5 m	3,0 m	2,1 m	2,5 m	3,0 m	
<b>JSI45W Mono e TAB</b>							
<b>Lunghezza avambraccio</b>	2,1 m	2,5 m	3,0 m	2,1 m	2,5 m	3,0 m	
Benna GP da 610 mm 0,34 m <sup>3</sup>	□	□	□	□	□	□	368 kg
Benna GP da 762 mm 0,46 m <sup>3</sup>	□	□	□	□	■	■	460 kg
Benna GP 914 mm 0,59 m <sup>3</sup>	□	□	■	●	●	×	511 kg
Benna GP da 1067 mm 0,72 m <sup>3</sup>	□	■	■	●	×	×	579 kg
Benna GP da 1219 mm 0,85 m <sup>3</sup>	■	■	●	×	×	×	625 kg
<b>JSI60W mono</b>							
<b>Lunghezza avambraccio</b>	2,25 m	2,7 m	3,0 m	2,25 m	2,7 m	3,0 m	Peso benna
Benna GP da 610 mm 0,34 m <sup>3</sup>	□	□	□	□	□	□	368 kg
Benna GP da 762 mm 0,46 m <sup>3</sup>	□	□	■	■	■	●	460 kg
Benna GP 914 mm 0,59 m <sup>3</sup>	■	■	●	●	●	×	511 kg
Benna GP da 1067 mm 0,72 m <sup>3</sup>	●	●	×	×	×	×	579 kg
Benna GP da 1219 mm 0,85 m <sup>3</sup>	×	●	×	×	×	×	625 kg
<b>JSI60W Tab</b>							
<b>Lunghezza avambraccio</b>	2,25 m	2,7 m	3,0 m	2,25 m	2,7 m	3,0 m	Peso benna
Benna GP da 610 mm 0,34 m <sup>3</sup>	□	□	□	□	□	□	368 kg
Benna GP da 762 mm 0,46 m <sup>3</sup>	□	□	□	■	■	□	460 kg
Benna GP 914 mm 0,59 m <sup>3</sup>	■	■	□	●	●	■	511 kg
Benna GP da 1067 mm 0,72 m <sup>3</sup>	●	●	■	×	×	●	579 kg
Benna GP da 1219 mm 0,85 m <sup>3</sup>	●	●	●	×	×	×	625 kg

Note: la compatibilità della benna si basa sui valori di sollevamento (ISO 10567) di una macchina a ruote libere e può variare in base alle opzioni del telaio.

- = Adatta per scavi generici (materiali fino a 2 000 kg/cm<sup>3</sup>).
- = Adatta per scavi leggeri (materiali fino a 1 600 kg/cm<sup>3</sup>).
- = Adatta per livellamento e caricamento di materiali fino a 1 200 kg/cm<sup>3</sup>).
- ×

\* Capacità benna solo con Quickhitch JCB (Quickhitch = 186 kg).

RIFORMIMENTI		
	JSI45W	JSI60W
Serbatoio carburante	litri 220	310
Liquido raffreddamento motore	litri 19,7	19,5
Olio motore	litri 20,4	
Riduttore di rotazione	litri 2,2	6
Impianto idraulico	litri 124	
Serbatoio idraulico	litri 73	
Cambio	litri 2,5	
Differenziali assali (ciascuno)	litri Posteriore 12, anteriore 14	
Mozzi assale (ciascuno)	litri 2,0	
Capacità serbatoio fluido DEF (se presente)	litri 31,4	

IMPIANTO IDRAULICO PRINCIPALE	
<b>Sistema</b>	Impianto idraulico con comando negativo centrale aperto con doppia pompa a pistoni a portata variabile su richiesta per la massima efficienza.
<b>Pompe principali</b>	2 pompe a pistoni assiali a portata variabile.
Portata massima	<b>JSI45W:</b> 2 x 123 l/min. <b>JSI60W:</b> 2 x 130 l/min.
Pressione circuito principale	314 bar.
Con Power Boost	343 bar.
<b>Pompa servocomandi</b>	Ad ingranaggi.
Portata massima	<b>JSI45W:</b> 19 l/min. <b>JSI60W:</b> 22 l/min.
Pressione servocomandi	40 bar.
<b>Circuiti opzionali</b>	
<b>Martello</b>	Con impostazione automatica del regime motore e filtro sul ritorno.
Portata massima	<b>JSI45W:</b> 119 l/min. <b>JSI60W:</b> 126 l/min.
Pressione massima	314 bar (preimpostata a 210 bar).
<b>Ausiliario doppio effetto</b>	
Portata massima	<b>JSI45W:</b> 123 l/min. <b>JSI60W:</b> 130 l/min.
Pressione massima per funzionamento cilindro pinza	314 (343) bar.
<b>Tubazioni a bassa portata</b>	<b>JSI45W:</b> 34 l/min. <b>JSI60W:</b> 36 l/min.
<b>Cilindri idraulici</b>	Steli pistoni temprati e cromati e dispositivo di smorzamento automatico per i cilindri di richiamo braccio, avambraccio e benna.
<b>Sistema di filtraggio</b>	
Nel serbatoio	Filtro di aspirazione da 150 micron.
Circuito di ritorno principale	Elemento in fibre da 10 micron.
Circuito servocomandi	Elemento in carta da 10 micron.
Circuito di ritorno martello idraulico	Elemento micro rinforzato da 10 micron.
<b>Raffreddamento</b>	Il raffreddamento è garantito da un radiatore e intercooler liquido raffreddamento motore e olio idraulico ad elementi affiancati con condensatore del condizionatore con apertura incernierata per un'agevole pulizia.

## PRESTAZIONI – JSI45W

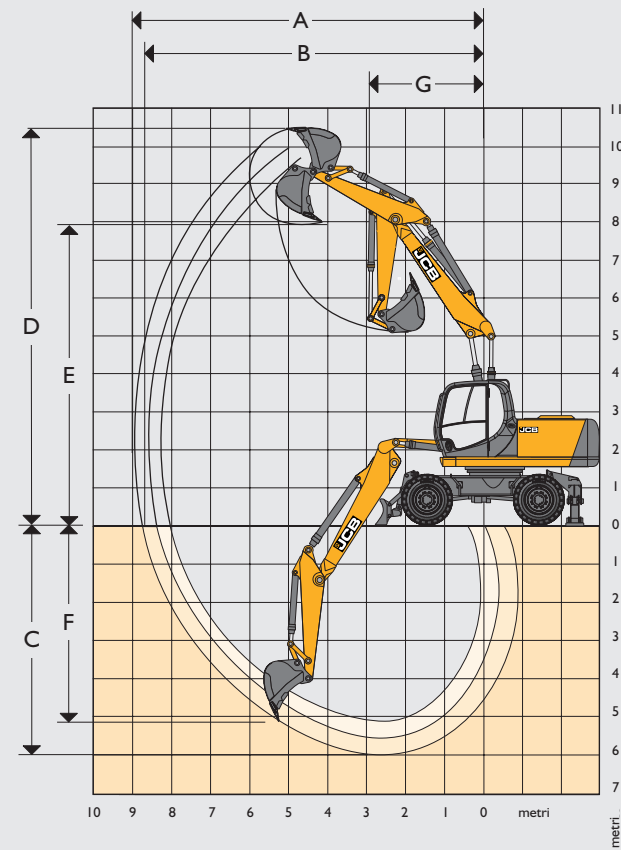
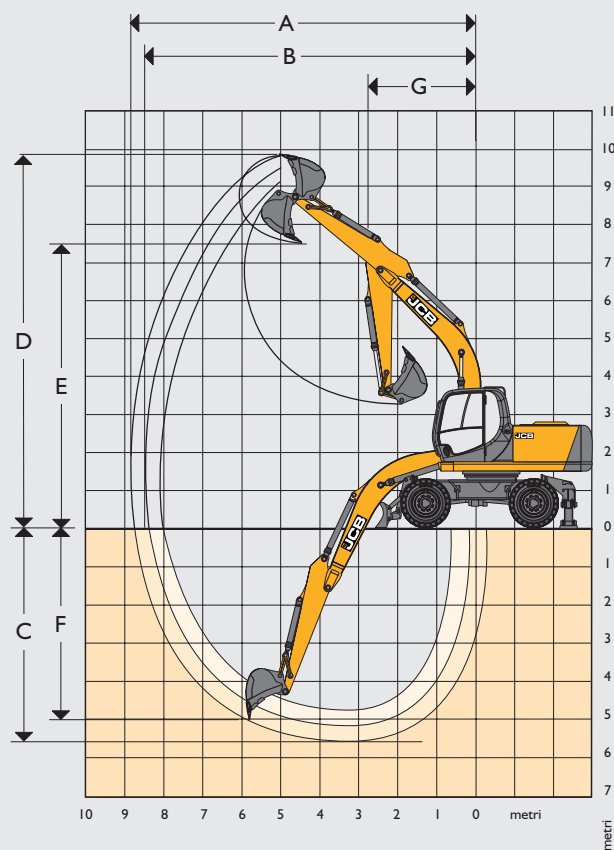

## Braccio monolitico 4,7 m

Lunghezza avabraccio		2,10 m	2,50 m	3,00 m
A	Massimo sbraccio	mm 7980	8350	8800
B	Massimo sbraccio (al suolo)	mm 7745	8125	8585
C	Profondità di scavo max	mm 4775	5175	5675
D	Altezza massima di scavo	mm 9185	9455	9775
E	Altezza di carico max	mm 6780	7050	7400
F	Profondità di scavo verticale max	mm 4200	4600	5050
G	Ingombro minimo del braccio in rotazione	mm 2050	2050	2410
	Angolo di azionamento benna	182°	182°	182°
	Forza di strappo all'avabraccio	N 8843	7430	6190
	Forza di strappo avabraccio con Power Boost	N 9570	8040	6700
	Forza di strappo alla benna	N 7720	7720	7720
	Forza di strappo benna con Power Boost	N 8350	8350	8350

## T.A.B. da 5,0 m

Lunghezza avabraccio		2,10 m	2,50 m	3,00 m
A	Massimo sbraccio	mm 8360	8750	9235
B	Massimo sbraccio (al suolo)	mm 8140	8525	9000
C	Profondità di scavo max	mm 5020	5425	5930
D	Altezza massima di scavo	mm 9675	10000	10400
E	Altezza di carico max	mm 7275	7575	7950
F	Profondità di scavo verticale max	mm 4240	4625	5105
G	Ingombro minimo del braccio in rotazione	mm 2490	2575	2680
	Angolo di azionamento benna	182°	182°	182°
	Forza di strappo all'avabraccio	N 8843	7430	6190
	Forza di strappo avabraccio con Power Boost	N 9570	8040	6700
	Forza di strappo alla benna	N 7720	7720	7720
	Forza di strappo benna con Power Boost	N 8350	8350	8350

PRESTAZIONI – JSI60W

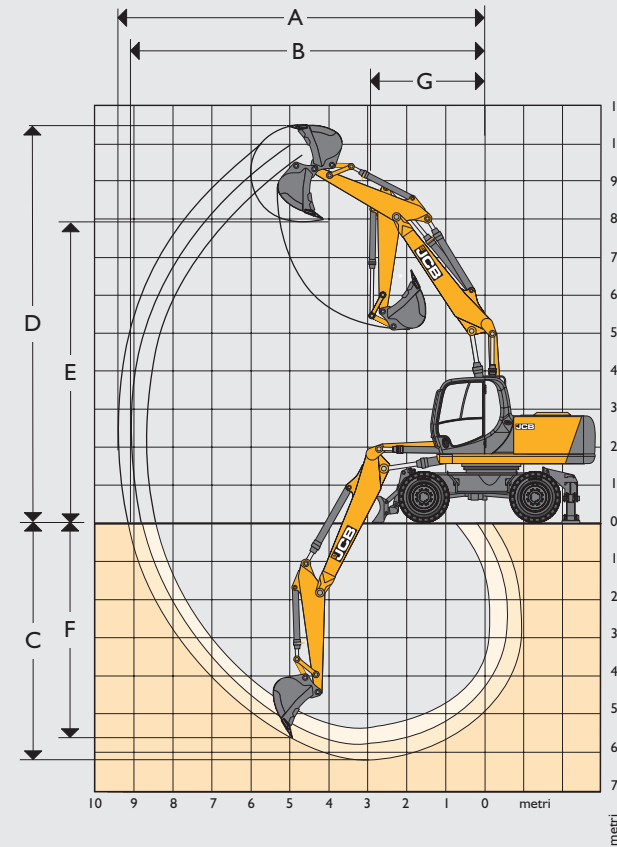
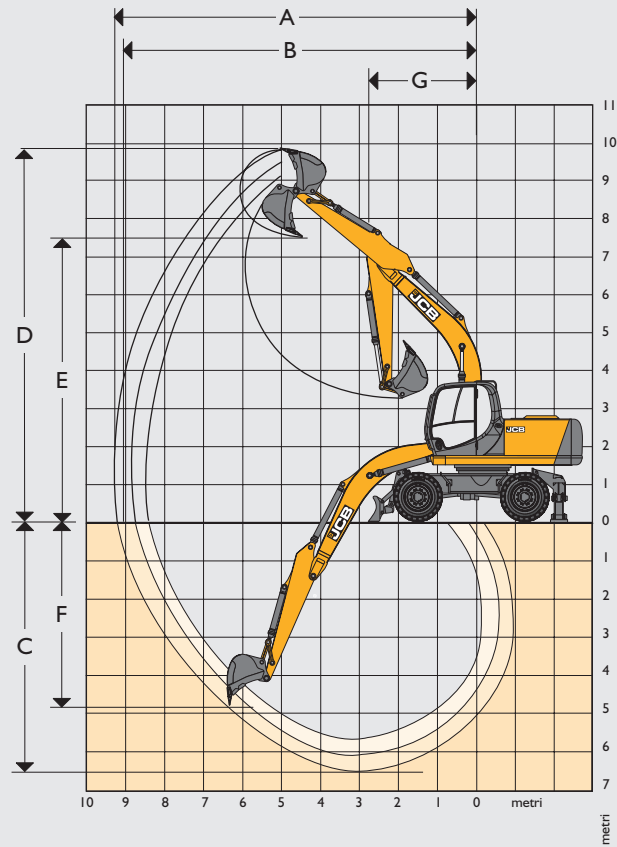

Braccio monolitico da 5,15 m

Lunghezza avambraccio		2,25 m	2,70 m	3,05 m
A	Massimo sbraccio	mm 8592	8974	9352
B	Massimo sbraccio (al suolo)	mm 8386	8776	9163
C	Profondità di scavo max	mm 5682	6120	6451
D	Altezza massima di scavo	mm 9102	9237	9688
E	Altezza di carico max	mm 6636	6805	7174
F	Profondità di scavo verticale max	mm 3826	4178	4839
G	Ingombro minimo del braccio in rotazione	mm 3019	2961	2971
	Angolo di azionamento benna	183°	183°	183°
	Forza di strappo all'avambraccio	N 10128	8440	7470
	Forza di strappo avambraccio con Power Boost	N 10990	9160	8100
	Forza di strappo alla benna	N 10400	10400	10400
	Forza di strappo benna con Power Boost	N 10740	10740	10740

T.A.B. da 4,97 m

Lunghezza avambraccio		2,25 m	2,70 m	3,05 m
A	Massimo sbraccio	mm 8600	9025	9350
B	Massimo sbraccio (al suolo)	mm 8400	8850	9195
C	Profondità di scavo max	mm 5300	5750	6100
D	Altezza massima di scavo	mm 9700	10000	10235
E	Altezza di carico max	mm 7000	7325	7575
F	Profondità di scavo verticale max	mm 4450	4900	5250
G	Ingombro minimo del braccio in rotazione	mm 2725	2675	2635
	Angolo di azionamento benna	183°	183°	183°
	Forza di strappo all'avambraccio	N 9035	7530	6665
	Forza di strappo avambraccio con Power Boost	N 9600	8100	7235
	Forza di strappo alla benna	N 10400	10400	10400
	Forza di strappo benna con Power Boost	N 10740	10740	10740











## CAPACITÀ DI SOLLEVAMENTO – LUNGHEZZA AVAMBRACCIO: 2,10 M, BRACCIO MONOLITICO DA 4,70 M, DOZER POSTERIORE, SENZA BENNA.

JSI45W MONO

Sbraccio	3 m		4 m		5 m		6 m		Capacità al massimo sbraccio		mm
											
Altezza di carico	kg	kg	kg	kg	kg	kg	kg	kg	kg	kg	mm
6,0 m			3240*	3240*	3350*	3350*			2810*	2810*	5368
5,0 m	3810*	3810*	3540*	3540*	3400*	3400*	2750*	2600	2660*	2590	6011
4,0 m	5090*	5090*	4150*	4150*	3690*	3410	3480*	2580	2620*	2310	6434
3,0 m	6840*	6840*	4950*	4550	4110*	3300	3670*	2530	2650*	2150	6679
2,0 m			5710*	4360	4540*	3200	3900*	2480	2740*	2080	6767
1,0 m	4750*	4750*	6220*	4230	4880*	3110	4090*	2430	2920*	2080	6704
0 m	7050*	6410	6420*	4160	5050*	3060	4170*	2400	3200*	2170	6485
- 1,0 m	8310*	6430	6330*	4150	5010*	3050	4020*	2400	3680*	2360	6093
- 2,0 m	7630*	6490	5900*	4180	4630	3070			4010*	2730	5490
- 3,0 m	6420*	6420*	4920*	4270					4010*	3550	4592



## CAPACITÀ DI SOLLEVAMENTO – LUNGHEZZA AVAMBRACCIO: 2,10 M, BRACCIO MONOLITICO DA 4,70 M, STABILIZZATORI POSTERIORI, SENZA BENNA.

JSI45W MONO

Sbraccio	3 m		4 m		5 m		6 m		Capacità al massimo sbraccio		mm
											
Altezza di carico	kg	kg	kg	kg	kg	kg	kg	kg	kg	kg	mm
6,0 m			3240*	3240*	3350*	3350*			2810*	2810*	5368
5,0 m	3810*	3810*	3540*	3540*	3400*	3400*	2750*	2750*	2660*	*2660	6011
4,0 m	5090*	5090*	4150*	4150*	3690*	3690*	3480*	2920	2620*	2610	6434
3,0 m	6840*	6840*	4950*	4950*	4110*	3750	3670*	2870	2650*	2440	6679
2,0 m			5710*	5020	4540*	3640	3900*	2810	2740*	2360	6767
1,0 m	4750*	4750*	6220*	4880	4880*	3560	4090*	2760	2920*	2370	6704
0 m	7050*	7050*	6420*	4810	5050*	3500	4170*	2730	3200*	2460	6485
- 1,0 m	8310*	7600	6330*	4800	5010*	3490	4020*	2730	3680*	2680	6093
- 2,0 m	7630*	7630*	5900*	4830	4630*	3520			4010*	3110	5490
- 3,0 m	6420*	6420*	4920*	4920*					4010*	4010*	4592

## CAPACITÀ DI SOLLEVAMENTO – LUNGHEZZA AVAMBRACCIO: 2,10 M, BRACCIO MONOLITICO DA 4,70 M, DOZER ANTERIORE, STABILIZZATORI ANTERIORI, SENZA BENNA.

JSI45W MONO

Sbraccio	3 m		4 m		5 m		6 m		Capacità al massimo sbraccio		mm
											
Altezza di carico	kg	kg	kg	kg	kg	kg	kg	kg	kg	kg	mm
6,0 m			3240*	3240*	3350*	3350*			2810*	2810*	5368
5,0 m	3810*	3810*	3540*	3540*	3400*	3400*	2750*	2750*	2660*	2660*	6011
4,0 m	5090*	5090*	4150*	4150*	3690*	3690*	3480*	3480*	2620*	2620*	6434
3,0 m	6840*	6840*	4950*	4950*	4110*	4110*	3670*	3630	2650*	2650*	6679
2,0 m			5710*	5710*	4540*	4540*	3900*	3570	2740*	2740*	6767
1,0 m	4750*	4750*	6220*	6220*	4880*	4560	4090*	3510	2920*	2920*	6704
0 m	7050*	7050*	6420*	6310	5050*	4510	4170*	3480	3200*	3130	6485
- 1,0 m	8310*	8310*	6330*	6290	5010*	4490	4020*	3480	3680*	3420	6093
- 2,0 m	7630*	7630*	5900*	5900*	4630*	4520			4010*	3980	5490
- 3,0 m	6420*	6420*	4920*	4920*					4010*	4010*	4592

 Capacità di sollevamento anteriore e posteriore.

 Capacità di sollevamento a 360°.

## Note:

- Per la capacità di sollevamento compresa la benna, sottrarre il peso totale della benna o della benna e dell'attacco Quickhitch dai suddetti valori.
- Le capacità di sollevamento sono espresse secondo la norma ISO 10567 ossia: il valore indicato è il minore tra il 75% del carico di ribaltamento minimo e l'87% della capacità di sollevamento idraulico. I valori contrassegnati con un asterisco (\*) si riferiscono al limite idraulico.
- Le capacità di sollevamento si riferiscono a macchina su terreno solido e livellato.
- Le capacità di sollevamento potrebbero essere limitate da norme locali. Consultare il proprio concessionario.

**CAPACITÀ DI SOLLEVAMENTO - LUNGHEZZA AVAMBRACCIO: 2,10 M, BRACCIO MONOLITICO DA 4,70 M, STABILIZZATORE ANTERIORE, STABILIZZATORE POSTERIORE, SENZA BENNA. JSI45W MONO**

Sbraccio	3 m		4 m		5 m		6 m		Capacità al massimo sbraccio		
Altezza di carico	kg	kg	kg	kg	kg	kg	kg	kg	kg	kg	mm
6,0 m			3240*	3240*	3350*	3350*			2810*	2810*	5368
5,0 m	3810*	3810*	3540*	3540*	3400*	3400*	2750*	2750*	2660*	2660*	6011
4,0 m	5090*	5090*	4150*	4150*	3690*	3690*	3480*	3480*	2620*	2620*	6434
3,0 m	6840*	6840*	4950*	4950*	4110*	4110*	3670*	3670*	2650*	2650*	6679
2,0 m			5710*	5710*	4540*	4540*	3900*	3900*	2740*	2740*	6767
1,0 m	4750*	4750*	6220*	6220*	4880*	4880*	4090*	3880*	2920*	2920*	6704
0 m	7050*	7050*	6420*	6420*	5050*	5010*	4170*	3840*	3200*	3200*	6485
- 1,0 m	8310*	8310*	6330*	6330*	5010*	4990*	4020*	3850*	3680*	3680*	6093
- 2,0 m	7630*	7630*	5900*	5900*	4630*	4630*			4010*	4010*	5490
- 3,0 m	6420*	6420*	4920*	4920*					4010*	4010*	4592

**CAPACITÀ DI SOLLEVAMENTO - LUNGHEZZA AVAMBRACCIO: 2,50 M, MONOBRACCIO DA 4,70 M, DOZER POSTERIORE, SENZA BENNA. JSI45W MONO**

Sbraccio	3 m		4 m		5 m		6 m		Capacità al massimo sbraccio		
Altezza di carico	kg	kg	kg	kg	kg	kg	kg	kg	kg	kg	mm
6,0 m			2850*	2850*	2990*	2990*			2990*	2990*	5828
5,0 m			3160*	3160*	3110*	3110*	3130*	2770*	2190*	2190*	6424
4,0 m	4420*	4420*	3780*	3780*	3440*	3440*	3260*	2730*	2160*	2160*	6821
3,0 m	6110*	6110*	4600*	4600*	3880*	3490*	3490*	2680*	2180*	2090*	7053
2,0 m	7700*	7040*	5430*	4620*	4360*	3370*	3760*	2610*	2260*	2030*	7136
1,0 m	6200*	6200*	6050*	4460*	4750*	3280*	4000*	2550*	2400*	2030*	7076
0 m	7380*	6710*	6380*	4370*	5010*	3210*	4150*	2510*	2620*	2100*	6869
- 1,0 m	8560*	6700*	6410*	4340*	5060*	3180*	4130*	2500*	2970*	2260*	6501
- 2,0 m	8030*	6740*	6130*	4350*	4840*	3190*			3590*	2560*	5940
- 3,0 m	7060*	6840*	5420*	4410*	4090*	3260*			3900*	3160*	5124

**CAPACITÀ DI SOLLEVAMENTO - LUNGHEZZA AVAMBRACCIO: 2,50 M, MONOBRACCIO DA 4,70 M, STABILIZZATORI POSTERIORI, SENZA BENNA. JSI45W MONO**



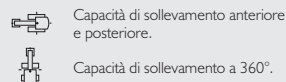



Sbraccio	3 m		4 m		5 m		6 m		Capacità al massimo sbraccio		
Altezza di carico	kg	kg	kg	kg	kg	kg	kg	kg	kg	kg	mm
6,0 m			2850*	2850*	2990*	2990*			2290*	2290*	5828
5,0 m			3160*	3160*	3110*	3110*	3130*	3000*	2190*	2190*	6424
4,0 m	4420*	4420*	3780*	3780*	3440*	3440*	3260*	2960*	2160*	2160*	6821
3,0 m	6110*	6110*	4600*	4600*	3880*	3800*	3490*	2900*	2180*	2180*	7053
2,0 m	7700*	7040*	5430*	5100*	4360*	3680*	3760*	2840*	2260*	2200*	7136
1,0 m	6200*	6200*	6050*	4930*	4750*	3590*	4000*	2780*	2400*	2200*	7076
0 m	7380*	7380*	6380*	4840*	5010*	3520*	4150*	2740*	2620*	2280*	6869
- 1,0 m	8560*	7590*	6410*	4800*	5060*	3490*	4130*	2720*	2970*	2450*	6501
- 2,0 m	8030*	7640*	6130*	4820*	4840*	3500*			3590*	2780*	5940
- 3,0 m	7060*	7060*	5420*	4880*	4090*	3560*			3900*	3450*	5124













Note:

1. Per la capacità di sollevamento compresa la benna, sottrarre il peso totale della benna o della benna e dell'attacco Quickhitch dai suddetti valori.
2. Le capacità di sollevamento sono espresse secondo la norma ISO 10567 ossia: il valore indicato è il minore tra il 75% del carico di ribaltamento minimo e l'87% della capacità di sollevamento idraulico. I valori contrassegnati con un asterisco (\*) si riferiscono al limite idraulico.
3. Le capacità di sollevamento si riferiscono a macchina su terreno solido e livellato.
4. Le capacità di sollevamento potrebbero essere limitate da norme locali. Consultare il proprio concessionario.

**CAPACITÀ DI SOLLEVAMENTO – LUNGHEZZA AVAMBRACCIO: 2,50 M, BRACCIO MONOLITICO DA 4,70 M, DOZER ANTERIORE, STABILIZZATORE POSTERIORE, SENZA BENNA.****JSI45W MONO**

Sbraccio	3 m		4 m		5 m		6 m		Capacità al massimo sbraccio		
											
Altezza di carico	kg	kg	kg	kg	kg	kg	kg	kg	kg	kg	mm
6,0 m			2850*	2850*	2990*	2990*			2290*	2290*	5828
5,0 m			3160*	3160*	3110*	3110*	3130*	3130*	2190*	2190*	6424
4,0 m	4420*	4420*	3780*	3780*	3440*	3440*	3260*	3260*	2160*	2160*	6821
3,0 m	6110*	6110*	4600*	4600*	3880*	3880*	3490*	3490*	2180*	2180*	7053
2,0 m	7700*	7700*	5430*	5430*	4360*	4360*	3760*	3590*	2260*	2260*	7136
1,0 m	6200*	6200*	6050*	6050*	4750*	4590*	4000*	3530*	2400*	2400*	7076
0 m	7380*	7380*	6380*	6330*	5010*	4520*	4150*	3490*	2620*	2620*	6869
- 1,0 m	8560*	8560*	6410*	6290*	5060*	4490*	4130*	3470*	2970*	2970*	6501
- 2,0 m	8030*	8030*	6130*	6130*	4840*	4500*			3590*	3550*	5940
- 3,0 m	7060*	7060*	5420*	5420*	4090*	4090*			3900*	3900*	5124

**CAPACITÀ DI SOLLEVAMENTO – LUNGHEZZA AVAMBRACCIO: 2,50 M, BRACCIO MONOLITICO DA 4,70 M, STABILIZZATORE ANTERIORE, STABILIZZATORE POSTERIORE, SENZA BENNA.****JSI45W MONO**

Sbraccio	3 m		4 m		5 m		6 m		Capacità al massimo sbraccio		
											
Altezza di carico	kg	kg	kg	kg	kg	kg	kg	kg	kg	kg	mm
6,0 m			2850*	2850*	2990*	2990*			2290*	2290*	5828
5,0 m			3160*	3160*	3110*	3110*	3130*	3130*	2190*	2190*	6424
4,0 m	4420*	4420*	3780*	3780*	3440*	3440*	3260*	3260*	2160*	2160*	6821
3,0 m	6110*	6110*	4600*	4600*	3880*	3880*	3490*	3490*	2180*	2180*	7053
2,0 m	7700*	7700*	5430*	5430*	4360*	4360*	3760*	3760*	2260*	2260*	7136
1,0 m	6200*	6200*	6050*	6050*	4750*	4750*	4000*	3890*	2400*	2400*	7076
0 m	7380*	7380*	6380*	6380*	5010*	5010*	4150*	3850*	2620*	2620*	6869
- 1,0 m	8560*	8560*	6410*	6410*	5060*	4990*	4130*	3830*	2970*	2970*	6501
- 2,0 m	8030*	8030*	6130*	6130*	4840*	4840*			3590*	3590*	5940
- 3,0 m	7060*	7060*	5420*	5420*	4090*	4090*			3900*	3900*	5124

**CAPACITÀ DI SOLLEVAMENTO – LUNGHEZZA AVAMBRACCIO: 3,00 M BRACCIO MONOLITICO DA 4,70 M, DOZER POSTERIORE, SENZA BENNA.****JSI45W MONO**











Sbraccio	3 m		4 m		5 m		6 m		Capacità al massimo sbraccio		
											
Altezza di carico	kg	kg	kg	kg	kg	kg	kg	kg	kg	kg	mm
6,0 m					2590*	2590*	2800*	2730*	2120*	2120*	6380
5,0 m			2670*	2670*	2750*	2750*	2810*	2720*	2050*	2050*	6928
4,0 m			3290*	3290*	3100*	3100*	2990*	2680*	2030*	1960*	7297
3,0 m	5220*	5220*	4130*	4130*	3580*	3420*	3270*	2610*	2050*	1850*	7514
2,0 m	6950*	6950*	5020*	4530*	4100*	3290*	3580*	2540*	2120*	1790*	7593
1,0 m	7730*	6640*	5770*	4350*	4560*	3190*	3860*	2740*	2240*	1790*	7536
0 m	7680*	6480*	6250*	4230*	4900*	3100*	4080*	2420*	2430*	1840*	7342
- 1,0 m	8720*	6420*	6430*	4170*	5060*	3060*	4170*	2390*	2720*	1950*	6999
- 2,0 m	8400*	6430*	6320*	4150*	4990*	3040*	4040*	2390*	3190*	2170*	6483
- 3,0 m	7680*	6500*	5850*	4190*	4580*	3070*			3720*	2570*	5746

 Capacità di sollevamento anteriore e posteriore.
**Note:**











- Per la capacità di sollevamento compresa la benna, sottrarre il peso totale della benna o della benna e dell'attacco Quickhitch dai suddetti valori.
- Le capacità di sollevamento sono espresse secondo la norma ISO 10567 ossia: il valore indicato è il minore tra il 75% del carico di ribaltamento minimo e l'87% della capacità di sollevamento idraulico.  
I valori contrassegnati con un asterisco (\*) si riferiscono al limite idraulico.
- Le capacità di sollevamento si riferiscono a macchina su terreno solido e livellato.
- Le capacità di sollevamento potrebbero essere limitate da norme locali. Consultare il proprio concessionario.

 Capacità di sollevamento a 360°.











**CAPACITÀ DI SOLLEVAMENTO – LUNGHEZZA AVAMBRACCIO: 3,00 M, BRACCIO MONOLITICO DA 4,70 M, STABILIZZATORI POSTERIORI, SENZA BENNA. JSI45W MONO**

Sbraccio	3 m		4 m		5 m		6 m		Capacità al massimo sbraccio		mm
											
Altezza di carico	kg	kg	kg	kg	kg	kg	kg	kg	kg	kg	mm
6,0 m					2590*	2590*	2800*	2800*	2120*	2120*	6380
5,0 m			2670*	2670*	2750*	2750*	2810*	2810*	2050*	2050*	6928
4,0 m			3290*	3290*	3100*	3100*	2990*	2990*	2030*	2030*	7297
3,0 m	5220*	5220*	4130*	4130*	3580*	3580*	3270*	2950*	2050*	2050*	7514
2,0 m	6950*	6950*	5020*	5020*	4100*	3740*	3580*	2880*	2120*	2030*	7593
1,0 m	7730*	7730*	5770*	5010*	4560*	3630*	3860*	2810*	2240*	2030*	7536
0 m	7680*	7650*	6250*	4880*	4900*	3550*	4080*	2760*	2430*	2090*	7342
- 1,0 m	8720*	7600*	6430*	4820*	5060*	3500*	4170*	2720*	2720*	2220*	6999
- 2,0 m	8400*	7610*	6320*	4800*	4990*	3490*	4040*	2720*	3190*	2470*	6483
- 3,0 m	7680*	7680*	5850*	4840*	4580*	3520*			3720*	2930*	5746

**CAPACITÀ DI SOLLEVAMENTO – LUNGHEZZA AVAMBRACCIO: 3,00 M, BRACCIO MONOLITICO DA 4,70 M, DOZER ANTERIORE, STABILIZZATORI ANTERIORI, SENZA BENNA. JSI45W MONO**

Sbraccio	3 m		4 m		5 m		6 m		Capacità al massimo sbraccio		mm
											
Altezza di carico	kg	kg	kg	kg	kg	kg	kg	kg	kg	kg	mm
6,0 m					2590*	2590*	2800*	2800*	2120*	2120*	6380
5,0 m			2670*	2670*	2750*	2750*	2810*	2810*	2050*	2050*	6928
4,0 m			3290*	3290*	3100*	3100*	2990*	2990*	2030*	2030*	7297
3,0 m	5220*	5220*	4130*	4130*	3580*	3580*	3270*	3270*	2050*	2050*	7514
2,0 m	6950*	6950*	5020*	5020*	4100*	4100*	3580*	3580*	2120*	2120*	7593
1,0 m	7730*	7730*	5770*	5770*	4560*	4560*	3860*	3560*	2240*	2240*	7536
0 m	7680*	7680*	6250*	6250*	4900*	4550*	4080*	3510*	2430*	2430*	7342
- 1,0 m	8720*	8720*	6430*	6310*	5060*	4500*	4170*	3480*	2720*	2720*	6999
- 2,0 m	8400*	8400*	6320*	6300*	4990*	4490*	4040*	3470*	3190*	3130*	6483
- 3,0 m	7680*	7680*	5850*	5850*	4580*	4520*			3720*	3720*	5746

**CAPACITÀ DI SOLLEVAMENTO – LUNGHEZZA AVAMBRACCIO: 3,00 M, BRACCIO MONOLITICO DA 4,70 M, DOZER ANTERIORE, STABILIZZATORI ANTERIORI, SENZA BENNA. JSI45W MONO**

Sbraccio	3 m		4 m		5 m		6 m		Capacità al massimo sbraccio		mm
											
Altezza di carico	kg	kg	kg	kg	kg	kg	kg	kg	kg	kg	mm
6,0 m					2590*	2590*	2800*	2800*	2120*	2120*	6380
5,0 m			2670*	2670*	2750*	2750*	2810*	2810*	2050*	2050*	6928
4,0 m			3290*	3290*	3100*	3100*	2990*	2990*	2030*	2030*	7297
3,0 m	5220*	5220*	4130*	4130*	3580*	3580*	3270*	3270*	2050*	2050*	7514
2,0 m	6950*	6950*	5020*	5020*	4100*	4100*	3580*	3580*	2120*	2120*	7593
1,0 m	7730*	7730*	5770*	5770*	4560*	4560*	3860*	3860*	2240*	2240*	7536
0 m	7680*	7680*	6250*	6250*	4900*	4900*	4080*	3870*	2430*	2430*	7342
- 1,0 m	8720*	8720*	6430*	6430*	5060*	5000*	4170*	3840*	2720*	2720*	6999
- 2,0 m	8400*	8400*	6320*	6320*	4990*	4990*	4040*	3830*	3190*	3190*	6483
- 3,0 m	7680*	7680*	5850*	5850*	4580*	4580*			3720*	3720*	5746

 Capacità di sollevamento anteriore e posteriore.











 Capacità di sollevamento a 360°.

**Note:**

1. Per la capacità di sollevamento compresa la benna, sottrarre il peso totale della benna o della benna e dell'attacco Quickhitch dai suddetti valori.
2. Le capacità di sollevamento sono espresse secondo la norma ISO 10567 ossia: il valore indicato è il minore tra il 75% del carico di ribaltamento minimo e l'87% della capacità di sollevamento idraulico.  
I valori contrassegnati con un asterisco (\*) si riferiscono al limite idraulico.
3. Le capacità di sollevamento si riferiscono a macchina su terreno solido e livellato.
4. Le capacità di sollevamento potrebbero essere limitate da norme locali. Consultare il proprio concessionario.











## CAPACITÀ DI SOLLEVAMENTO - LUNGHEZZA AVAMBRACCIO: 2,10 M, T.A.B. DA 5,00 M, DOZER POSTERIORE, SENZA BENNA.

JSI45W T.A.B.

Sbraccio	3 m		4 m		5 m		6 m		Capacità al massimo sbraccio		
											mm
Altezza di carico	kg	kg	kg	kg	kg	kg	kg	kg	kg	kg	mm
6,0 m			3260*	3260*	3180*	3180*			2910*	2660*	5868
5,0 m	4160*	4160*	3620*	3620*	3330*	3330*	3200*	2580	2720*	2260*	6461
4,0 m	5490*	5490*	4250*	4250*	3640*	3350	3320*	2540	2640*	2040	6856
3,0 m			5010*	4420	4050*	3220	3530*	2470	2630*	1910	7086
2,0 m			5680*	4200	4440*	3090	3760*	2400	2670*	1850	7169
1,0 m			6080*	4060	4740*	3000	3940*	2340	2770*	1860	7110
0 m			6200*	4010	4880*	2950	4020*	2310	2970*	1930	6903
- 1,0 m	6980*	6260	6060*	4010	4820*	2940	3930*	2310	3260*	2090	6537
- 2,0 m	7160*	6340	5650*	4060	4510*	2970			3430*	2380	5980











## CAPACITÀ DI SOLLEVAMENTO - LUNGHEZZA AVAMBRACCIO: 2,10 M, T.A.B. DA 5,00 M, STABILIZZATORI POSTERIORI, SENZA BENNA.

JSI45W T.A.B.

Sbraccio	3 m		4 m		5 m		6 m		Capacità al massimo sbraccio		
											mm
Altezza di carico	kg	kg	kg	kg	kg	kg	kg	kg	kg	kg	mm
6,0 m			3260*	3260*	3180*	3180*			2910*	2910*	5868
5,0 m	4160*	4160*	3620*	3620*	3330*	3330*	3200*	2930	2720*	2570	6461
4,0 m	5490*	5490*	4250*	4250*	3640*	3640*	3320*	2880	2640*	2320	6856
3,0 m			5010*	5010*	4050*	3680	3530*	2810	2630*	2180	7086
2,0 m			5680*	4870	4440*	3550	3760*	2740	2670*	2120	7169
1,0 m			6080*	4730	4740*	3450	3940*	2690	2770*	2130	7110
0 m			6200*	4670	4880*	3400	4020*	2650	2970*	2210	6903
- 1,0 m	6980*	6980*	6060*	4670	4820*	3390	3930*	2650	3260*	2390	6537
- 2,0 m	7160*	7160*	5650*	4720	4510*	3420			3430*	2720	5980

## CAPACITÀ DI SOLLEVAMENTO - LUNGHEZZA AVAMBRACCIO: 2,10 M, T.A.B. DA 5,00 M, DOZER ANTERIORE, STABILIZZATORI POSTERIORI, SENZA BENNA.

JSI45W T.A.B.

Sbraccio	3 m		4 m		5 m		6 m		Capacità al massimo sbraccio		
											mm
Altezza di carico	kg	kg	kg	kg	kg	kg	kg	kg	kg	kg	mm
6,0 m			3260*	3260*	3180*	3180*			2910*	2910*	5868
5,0 m	4160*	4160*	3620*	3620*	3330*	3330*	3200*	3200*	2720*	2720*	6461
4,0 m	5490*	5490*	4250*	4250*	3640*	3640*	3320*	3320*	2640*	2640*	6856
3,0 m			5010*	5010*	4050*	4050*	3530*	3530*	2630*	2630*	7086
2,0 m			5680*	5680*	4440*	4440*	3760*	3510	2670*	2670*	7169
1,0 m			6080*	6080*	4740*	4470	3940*	3450	2770*	2720	7110
0 m			6200*	6180	4880*	4420	4020*	3420	2970*	2830	6903
- 1,0 m	6980*	6980*	6060*	6060*	4820*	4410	3930*	3410	3260*	3060	6537
- 2,0 m	7160*	7160*	5650*	5650*	4510*	4440			3430*	3430*	5980

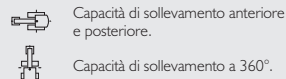

## Note:

- Per la capacità di sollevamento compresa la benna, sottrarre il peso totale della benna o della benna e dell'attacco Quickhitch dai suddetti valori.
- Le capacità di sollevamento sono espresse secondo la norma ISO 10567 ossia: il valore indicato è il minore tra il 75% del carico di ribaltamento minimo e l'87% della capacità di sollevamento idraulico. I valori contrassegnati con un asterisco (\*) si riferiscono al limite idraulico.
- Le capacità di sollevamento si riferiscono a macchina su terreno solido e livellato.
- Le capacità di sollevamento potrebbero essere limitate da norme locali. Consultare il proprio concessionario.



**CAPACITÀ DI SOLLEVAMENTO - LUNGHEZZA AVAMBRACCIO: 2,10 M, T.A.B. DA 5,00 M, STABILIZZATORI ANTERIORI E POSTERIORI, SENZA BENNA. JSI45W T.A.B.**

Sbraccio	3 m		4 m		5 m		6 m		Capacità al massimo sbraccio		
Altezza di carico	kg	kg	kg	kg	kg	kg	kg	kg	kg	kg	mm
6,0 m			3260*	3260*	3180*	3180*			2910*	2910*	5868
5,0 m	4160*	4160*	3620*	3620*	3330*	3330*	3200*	3200*	2720*	2720*	6461
4,0 m	5490*	5490*	4250*	4250*	3640*	3640*	3320*	3320*	2640*	2640*	6856
3,0 m			5010*	5010*	4050*	4050*	3530*	3530*	2630*	2630*	7086
2,0 m			5680*	5680*	4440*	4440*	3760*	3760*	2670*	2670*	7169
1,0 m			6080*	6080*	4740*	4470	3940*	3820	2770*	2770*	7110
0 m			6200*	6200*	4880*	4880*	4020*	3780	2970*	2970*	6903
- 1,0 m	6980*	6980*	6060*	6060*	4820*	4820*	3930*	3780	3260*	3260*	6537
- 2,0 m	7160*	7160*	5650*	5650*	4510*	4510*			3430*	3430*	5980

**CAPACITÀ DI SOLLEVAMENTO - LUNGHEZZA AVAMBRACCIO: 2,50 M, T.A.B. DA 5,00 M, DOZER POSTERIORE, SENZA BENNA. JSI45W T.A.B.**

Sbraccio	3 m		4 m		5 m		6 m		Capacità al massimo sbraccio		
Altezza di carico	kg	kg	kg	kg	kg	kg	kg	kg	kg	kg	mm
6,0 m			2930*	2930*	2910*	2910*	2970*	2760	2350*	2350*	6335
5,0 m			3290*	3290*	3090*	3090*	2980*	2750	2230*	2170	6886
4,0 m	4850*	4850*	3910*	3910*	3420*	3420*	3140*	2690	2170*	1980	7258
3,0 m			4690*	4690*	3850*	3410	3380*	2620	2160*	1860	7476
2,0 m			5430*	4470	4280*	3280	3640*	2540	2210*	1810	7554
1,0 m			5950*	4300	4630*	3170	3860*	2470	2280*	1820	7498
0 m	4360*	4360*	6180*	4220	4840*	3100	3990*	2430	2430*	1880	7303
- 1,0 m	6730*	6510	6160*	4200	4870*	3080	3990*	2410	2660*	2010	6958
- 2,0 m	7590*	6580	5870*	4220	4680*	3090	3750*	2430	3040*	2240	6438
- 3,0 m			5240*	4300	4120*	3150			3600*	2820	5455

**CAPACITÀ DI SOLLEVAMENTO - LUNGHEZZA AVAMBRACCIO: 2,50 M, T.A.B. DA 5,00 M, STABILIZZATORI POSTERIORI, SENZA BENNA. JSI45W T.A.B.**

Sbraccio	3 m		4 m		5 m		6 m		Capacità al massimo sbraccio		
Altezza di carico	kg	kg	kg	kg	kg	kg	kg	kg	kg	kg	mm
6,0 m			2930*	2930*	2910*	2910*	2970*	2970*	2350*	2350*	6335
5,0 m			3290*	3290*	3090*	3090*	2980*	2980*	2230*	2230*	6886
4,0 m	4850*	4850*	3910*	3910*	3420*	3420*	3140*	2930	2170*	2150	7258
3,0 m			4690*	4690*	3850*	3730	3380*	2850	2160*	2030	7476
2,0 m			5430*	4950	4280*	3600	3640*	2770	2210*	1970	7554
1,0 m			5950*	4780	4630*	3490	3860*	2700	2280*	1980	7498
0 m	4360*	4360*	6180*	4690	4840*	3420	3990*	2660	2430*	2040	7303
- 1,0 m	6730*	6730*	6160*	4670	4870*	3390	3990*	2640	2660*	2190	6958
- 2,0 m	7590*	7590*	5870*	4700	4680*	3400	3750*	2660	3040*	2450	6438
- 3,0 m			5240*	4780	4120*	3470			3600*	3100	5455

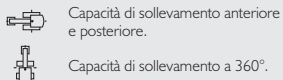

**Note:**

1. Per la capacità di sollevamento compresa la benna, sottrarre il peso totale della benna o della benna e dell'attacco Quickhitch dai suddetti valori.
2. Le capacità di sollevamento sono espresse secondo la norma ISO 10567 ossia: il valore indicato è il minore tra il 75% del carico di ribaltamento minimo e l'87% della capacità di sollevamento idraulico.  
I valori contrassegnati con un asterisco (\*) si riferiscono al limite idraulico.
3. Le capacità di sollevamento si riferiscono a macchina su terreno solido e livellato.
4. Le capacità di sollevamento potrebbero essere limitate da norme locali. Consultare il proprio concessionario.



## CAPACITÀ DI SOLLEVAMENTO - LUNGHEZZA AVAMBRACCIO: 2,50 M, T.A.B. DA 5,00 M, DOZER ANTERIORE, STABILIZZATORI POSTERIORI, SENZA BENNA.

JSI45W T.A.B.

Sbraccio	3 m		4 m		5 m		6 m		Capacità al massimo sbraccio		mm
											
Altezza di carico	kg	kg	kg	kg	kg	kg	kg	kg	kg	kg	
6,0 m			2930*	2930*	2910*	2910*	2970*	2970*	2350*	2350*	6335
5,0 m			3290*	3290*	3090*	3090*	2980*	2980*	2230*	2230*	6886
4,0 m	4850*	4850*	3910*	3910*	3420*	3420*	3140*	3140*	2170*	2170*	7258
3,0 m			4690*	4690*	3850*	3850*	3380*	3380*	2160*	2160*	7476
2,0 m			5430*	5430*	4280*	4280*	3640*	3540*	2210*	2210*	7554
1,0 m			5950*	5950*	4630*	4510*	3860*	3470*	2280*	2280*	7498
0 m	4360*	4360*	6180*	6180*	4840*	4440*	3990*	3420*	2430*	2430*	7303
- 1,0 m	6730*	6730*	6160*	6160*	4870*	4410*	3990*	3410*	2660*	2660*	6958
- 2,0 m	7590*	7590*	5870*	5870*	4680*	4420*	3750*	3430*	3040*	3040*	6438
- 3,0 m			5240*	5240*	4120*	4120*			3600*	3600*	5455

## CAPACITÀ DI SOLLEVAMENTO - LUNGHEZZA AVAMBRACCIO: 2,50 M, T.A.B. DA 5,00 M, STABILIZZATORI ANTERIORI E POSTERIORI, SENZA BENNA.

JSI45W T.A.B.

Sbraccio	3 m		4 m		5 m		6 m		Capacità al massimo sbraccio		mm
											
Altezza di carico	kg	kg	kg	kg	kg	kg	kg	kg	kg	kg	
6,0 m			2930*	2930*	2910*	2910*	2970*	2970*	2350*	2350*	6335
5,0 m			3290*	3290*	3090*	3090*	2980*	2980*	2230*	2230*	6886
4,0 m	4850*	4850*	3910*	3910*	3420*	3420*	3140*	3140*	2170*	2170*	7258
3,0 m			4690*	4690*	3850*	3850*	3380*	3380*	2160*	2160*	7476
2,0 m			5430*	5430*	4280*	4280*	3640*	3640*	2210*	2210*	7554
1,0 m			5950*	5950*	4630*	4630*	3860*	3840*	2280*	2280*	7498
0 m	4360*	4360*	6180*	6180*	4840*	4840*	3990*	3790*	2430*	2430*	7303
- 1,0 m	6730*	6730*	6160*	6160*	4870*	4870*	3990*	3780*	2660*	2660*	6958
- 2,0 m	7590*	7590*	5870*	5870*	4680*	4680*	3750*	3750*	3040*	3040*	6438
- 3,0 m			5240*	5240*	4120*	4120*			3600*	3600*	5455

## CAPACITÀ DI SOLLEVAMENTO - LUNGHEZZA AVAMBRACCIO: 3,00 M, T.A.B. DA 5,00 M, DOZER POSTERIORE, SENZA BENNA.

JSI45W T.A.B.

Sbraccio	3 m		4 m		5 m		6 m		Capacità al massimo sbraccio		mm
											
Altezza di carico	kg	kg	kg	kg	kg	kg	kg	kg	kg	kg	
6,0 m					2580*	2580*	2650*	2650*	2180*	2130	6896
5,0 m			2870*	2870*	2780*	2780*	2730*	2700	2080*	1880	7405
4,0 m	3910*	3910*	3480*	3480*	3140*	3140*	2920*	2640	2040*	1730	7751
3,0 m			4270*	4270*	3590*	3350	3190*	2560	2040*	1640	7956
2,0 m			5080*	4390	4060*	3200	3480*	2470	2070*	1600	8030
1,0 m			5720*	4190	4470*	3080	3740*	2400	2140*	1600	7977
0 m	4660*	4660*	6090*	4070	4760*	2990	3940*	2340	2270*	1640	7794
- 1,0 m	6340*	6210	6200*	4020	4880*	2950	4010*	2310	2460*	1740	7472
- 2,0 m	7990*	6250	6060*	4020	4810*	2940	3920*	2310	2770*	1910	6991
- 3,0 m	7290*	6340	5620*	4070	4460*	2980	3500*	2350	3110*	2220	6315



Capacità di sollevamento anteriore e posteriore.











## Note:

- Per la capacità di sollevamento compresa la benna, sottrarre il peso totale della benna o della benna e dell'attacco Quickhitch dai suddetti valori.
- Le capacità di sollevamento sono espresse secondo la norma ISO 10567 ossia: il valore indicato è il minore tra il 75% del carico di ribaltamento minimo e l'87% della capacità di sollevamento idraulico. I valori contrassegnati con un asterisco (\*) si riferiscono al limite idraulico.
- Le capacità di sollevamento si riferiscono a macchina su terreno solido e livellato.
- Le capacità di sollevamento potrebbero essere limitate da norme locali. Consultare il proprio concessionario.













Capacità di sollevamento a 360°.



**CAPACITÀ DI SOLLEVAMENTO - LUNGHEZZA AVAMBRACCIO: 3,00 M, T.A.B. DA 5,00 M, STABILIZZATORI POSTERIORI, SENZA BENNA. JSI45W T.A.B.**

Sbraccio	3 m		4 m		5 m		6 m		Capacità al massimo sbraccio		mm
											
Altezza di carico	kg	kg	kg	kg	kg	kg	kg	kg	kg	kg	
6,0 m					2580*	2580*	2650*	2650*	2180*	2180*	6896
5,0 m			2870*	2870*	2780*	2780*	2730*	2730*	2080*	2080*	7405
4,0 m	3910*	3910*	3480*	3480*	3140*	3140*	2920*	2920*	2040*	1970	7751
3,0 m			4270*	4270*	3590*	3590*	3190*	2900	2040*	1870	7956
2,0 m			5080*	5070	4060*	3660	3480*	2820	2070*	1820	8030
1,0 m			5720*	4860	4470*	3540	3740*	2740	2140*	1820	7977
0 m	4660*	4660*	6090*	4730	4760*	3450	3940*	2680	2270*	1870	7794
- 1,0 m	6340*	6340*	6200*	4680	4880*	3400	4010*	2650	2460*	1980	7472
- 2,0 m	7990*	7430	6060*	4680	4810*	3390	3920*	2650	2770*	2180	6991
- 3,0 m	7290*	7290*	5620*	4730	4460*	3430	3500*	2690	3110*	2540	6315

**CAPACITÀ DI SOLLEVAMENTO - LUNGHEZZA AVAMBRACCIO: 3,00 M, T.A.B. DA 5,00 M, DOZER ANTERIORE, STABILIZZATORI POSTERIORI, SENZA BENNA. JSI45W T.A.B.**

Sbraccio	3 m		4 m		5 m		6 m		Capacità al massimo sbraccio		mm
											
Altezza di carico	kg	kg	kg	kg	kg	kg	kg	kg	kg	kg	
6,0 m					2580*	2580*	2650*	2650*	2180*	2180*	6896
5,0 m			2870*	2870*	2780*	2780*	2730*	2730*	2080*	2080*	7405
4,0 m	3910*	3910*	3480*	3480*	3140*	3140*	2920*	2920*	2040*	2040*	7751
3,0 m			4270*	4270*	3590*	3590*	3190*	3190*	2040*	2040*	7956
2,0 m			5080*	5080*	4060*	4060*	3480*	3480*	2070*	2070*	8030
1,0 m			5720*	5720*	4470*	4470*	3740*	3510	2140*	2140*	7977
0 m	4660*	4660*	6090*	6090*	4760*	4470	3940*	3440	2270*	2270*	7794
- 1,0 m	6340*	6340*	6200*	6190	4880*	4420	4010*	3410	2460*	2460*	7472
- 2,0 m	7990*	7990*	6060*	6060*	4810*	4410	3920*	3410	2770*	2770*	6991
- 3,0 m	7290*	7290*	5620*	5620*	4460*	4450	3500*	3460	3110*	3110*	6315

**CAPACITÀ DI SOLLEVAMENTO - LUNGHEZZA AVAMBRACCIO: 3,00 M, T.A.B. DA 5,00 M, STABILIZZATORI ANTERIORI E POSTERIORI, SENZA BENNA. JSI45W T.A.B.**

Sbraccio	3 m		4 m		5 m		6 m		Capacità al massimo sbraccio		mm
											
Altezza di carico	kg	kg	kg	kg	kg	kg	kg	kg	kg	kg	
6,0 m					2590*	2590*	2800*	2800*	2120*	2120*	6380
5,0 m			2670*	2670*	2750*	2750*	2810*	2810*	2050*	2050*	6928
4,0 m			3290*	3290*	3100*	3100*	2990*	2990*	2030*	2030*	7297
3,0 m	5220*	5220*	4130*	4130*	3580*	3580*	3270*	3270*	2050*	2050*	7514
2,0 m	6950*	6590*	5020*	5020*	4100*	4100*	3580*	3580*	2120*	2120*	7593
1,0 m	7730*	7730*	5770*	5770*	4560*	4560*	3860*	3860*	2240*	2240*	7536
0 m	7680*	7680*	6250*	6250*	4900*	4900*	4080*	3870	2430*	2430*	7342
- 1,0 m	8720*	8720*	6430*	6430*	5060*	5000	4170*	3840	2720*	2720*	6999
- 2,0 m	8400*	8400*	6320*	6320*	4990*	4990	4040*	3830	3190*	3190*	6483
- 3,0 m	7680*	7680*	5850*	5850*	4580*	4580*			3720*	3720*	5746

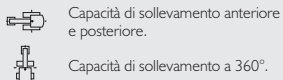













**Note:**

1. Per la capacità di sollevamento compresa la benna, sottrarre il peso totale della benna o della benna e dell'attacco Quickhitch dai suddetti valori.
2. Le capacità di sollevamento sono espresse secondo la norma ISO 10567 ossia: il valore indicato è il minore tra il 75% del carico di ribaltamento minimo e l'87% della capacità di sollevamento idraulico. I valori contrassegnati con un asterisco (\*) si riferiscono al limite idraulico.
3. Le capacità di sollevamento si riferiscono a macchina su terreno solido e livellato.
4. Le capacità di sollevamento potrebbero essere limitate da norme locali. Consultare il proprio concessionario.



## CAPACITÀ DI SOLLEVAMENTO - LUNGHEZZA AVAMBRACCIO: 2,25 M, BRACCIO MONOLITICO DA 5,15 M, DOZER POSTERIORE, SENZA BENNA.

JSI60W MONO

Sbraccio	1,5 m		3 m		4,5 m		6 m		7,5 m		Capacità al massimo sbraccio		
													mm
Altezza di carico	kg	kg	kg	kg	kg	kg	kg	kg	kg	kg	kg	kg	mm
7,5 m					4360*	4360*					3830*	3830*	4620
6,0 m					5080*	4470	3530*	2760			3330*	2740	6031
4,5 m					5710*	4260	4890*	2730			3190*	2190	6838
3,0 m					6740*	3940	5250*	2600			3230*	1940	7248
1,5 m					7530*	3650	5580*	2470			3440*	1850	7330
0 m			5580*	5580*	7600*	3510	5600*	2380			3880*	1910	7094
- 1,5 m	6310*	6310*	9440*	6460	6950*	3490	5060*	2370			4400*	2150	6508
- 3,0 m	8760*	8760*	7190*	6620	5360*	3580					4000*	2790	5454
- 4,5 m			2810*	2810*							2280*	2280*	3524

## CAPACITÀ DI SOLLEVAMENTO - LUNGHEZZA AVAMBRACCIO: 2,70 M, BRACCIO MONOLITICO DA 5,15 M, DOZER POSTERIORE, SENZA BENNA.

JSI60W MONO

Sbraccio	1,5 m		3 m		4,5 m		6 m		7,5 m		Capacità al massimo sbraccio		
													mm
Altezza di carico	kg	kg	kg	kg	kg	kg	kg	kg	kg	kg	kg	kg	mm
7,5 m											2880*	2880*	5238
6,0 m							4040*	2860			2580*	2460	6514
4,5 m					5290*	4370	4610*	2780			2500*	2010	7266
3,0 m			9710*	7300	6360*	4010	5040*	2630	3370*	1860	2540*	1800	7653
1,5 m			5120*	5120*	7290*	3680	5450*	2480	4100*	1800	2690*	1710	7731
0 m			6660*	6250	7590*	3480	5600*	2360	3080*	1750	3020*	1750	7508
- 1,5 m	6070*	6070*	10140*	6280	7170*	3420	5280*	2320			3630*	1930	6957
- 3,0 m	10160*	10160*	8130*	6430	5930*	3480					4020*	2400	5985
- 4,5 m			4570*	4570*							3120*	3120*	4307

## CAPACITÀ DI SOLLEVAMENTO - LUNGHEZZA AVAMBRACCIO: 3,05 M, BRACCIO MONOLITICO DA 5,15 M, DOZER POSTERIORE, SENZA BENNA.

JSI60W MONO

Sbraccio	1,5 m		3 m		4,5 m		6 m		7,5 m		Capacità al massimo sbraccio		
													mm
Altezza di carico	kg	kg	kg	kg	kg	kg	kg	kg	kg	kg	kg	kg	mm
7,5 m											2400*	2400*	5690
6,0 m							3840*	2860			2170*	2170	6881
4,5 m							4350*	2780	2500*	1890	2110*	1840	7596
3,0 m			8930*	7540	6020*	4060	4830*	2630	3790*	1840	2150*	1650	7967
1,5 m			6790*	6590	7070*	3700	5300*	2460	4270	1760	2280*	1580	8041
0 m			6950*	6270	7540*	3470	5540*	2340	4200	1710	2540*	1600	7828
- 1,5 m	5610*	5610*	9860*	6240	7290*	3390	5350*	2280			3040*	1760	7301
- 3,0 m	9050*	9050*	8780*	6350	6260*	3420	4430*	2310			3920*	2140	6383
- 4,5 m	7560*	7560*	5630*	5630*	3860*	3600					3340*	3260	4849

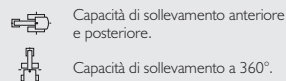

## Note:

- Per la capacità di sollevamento compresa la benna, sottrarre il peso totale della benna o della benna e dell'attacco Quickhitch dai suddetti valori.
- Le capacità di sollevamento sono espresse secondo la norma ISO 10567 ossia: il valore indicato è il minore tra il 75% del carico di ribaltamento minimo e l'87% della capacità di sollevamento idraulico. I valori contrassegnati con un asterisco (\*) si riferiscono al limite idraulico.
- Le capacità di sollevamento si riferiscono a macchina su terreno solido e livellato.
- Le capacità di sollevamento potrebbero essere limitate da norme locali. Consultare il proprio concessionario.

**CAPACITÀ DI SOLLEVAMENTO - LUNGHEZZA AVAMBRACCIO: 2,25 M, BRACCIO MONOLITICO DA 5,15 M, STABILIZZATORI POSTERIORI, SENZA BENNA.** JSI60W MONO

Sbraccio	1,5 m		3 m		4,5 m		6 m		7,5 m		Capacità al massimo sbraccio		
Altezza di carico	kg	kg	kg	kg	kg	kg	kg	kg	kg	kg	kg	kg	mm
7,5 m					4360*	4360*					3830*	3830*	4620
6,0 m					5080*	5080*	3530*	3260			3330*	3230	6031
4,5 m					5710*	5050	4890*	3220			3190*	2590	6838
3,0 m					6740*	4710	4980	3090			3230*	2310	7248
1,5 m					7530*	4420	4830	2950			3440*	2220	7330
0 m			5580*	5580*	7450	4260	4730	2860			3710	2290	7094
- 1,5 m	6310*	6310*	9440*	8090	6950*	4240	4720	2850			4200	2570	6508
- 3,0 m	8760*	8760*	7190*	7190*	5360*	4340					4000*	3350	5454
- 4,5 m			2810*	2810*							2280*	2280*	3524

**CAPACITÀ DI SOLLEVAMENTO - LUNGHEZZA AVAMBRACCIO: 2,70 M, BRACCIO MONOLITICO DA 5,15 M, STABILIZZATORI POSTERIORI, SENZA BENNA.** JSI60W MONO

Sbraccio	1,5 m		3 m		4,5 m		6 m		7,5 m		Capacità al massimo sbraccio		
Altezza di carico	kg	kg	kg	kg	kg	kg	kg	kg	kg	kg	kg	kg	mm
7,5 m											2880*	2880*	5238
6,0 m							4040*	3350			2580*	2580*	6514
4,5 m					5290*	5160	4610*	3280			2500*	2380	7266
3,0 m			9710*	9010	6360*	4790	5030	3120	3370*	2210	2540*	2140	7653
1,5 m			5120*	5120*	7290*	4440	4850	2960	3460	2150	2690*	2050	7731
0 m			6660*	6660*	7420	4230	4720	2850	3080*	2110	3020*	2100	7508
- 1,5 m	6070*	6070*	10140*	7900	7170*	4170	4670	2810			3630*	2320	6957
- 3,0 m	10160*	10160*	8130*	8060	5930*	4240					4020*	2890	5985
- 4,5 m			4570*	4570*							3120*	3120*	4307

**CAPACITÀ DI SOLLEVAMENTO - LUNGHEZZA AVAMBRACCIO: 3,05 M, BRACCIO MONOLITICO DA 5,15 M, STABILIZZATORI POSTERIORI, SENZA BENNA.** JSI60W MONO

Sbraccio	1,5 m		3 m		4,5 m		6 m		7,5 m		Capacità al massimo sbraccio		
Altezza di carico	kg	kg	kg	kg	kg	kg	kg	kg	kg	kg	kg	kg	mm
7,5 m											2400*	2400*	5690
6,0 m							3840*	3360			2170*	2170*	6881
4,5 m							4350*	3270	2500*	2250	2110*	2110*	7596
3,0 m			8930*	8930*	6020*	4840	4830*	3120	3510	2190	2150*	1980	7967
1,5 m			6790*	6790*	7070*	4470	4840	2950	3430	2120	2280*	1800	8041
0 m			6950*	6950*	7430	4230	4649	2820	3360	2060	2540*	1940	7828
- 1,5 m	5610*	5610*	9860*	7860	7290*	4140	4620	2760			3040*	2120	7301
- 3,0 m	9050*	9050*	8780*	7990	6260*	4170	4430*	2790			3920*	2590	6383
- 4,5 m	7560*	7560*	5630*	5630*	3860*	3860*					3340*	3340*	4849

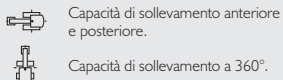













Note:

1. Per la capacità di sollevamento compresa la benna, sottrarre il peso totale della benna o della benna e dell'attacco Quickhitch dai suddetti valori.
2. Le capacità di sollevamento sono espresse secondo la norma ISO 10567 ossia: il valore indicato è il minore tra il 75% del carico di ribaltamento minimo e l'87% della capacità di sollevamento idraulico. I valori contrassegnati con un asterisco (\*) si riferiscono al limite idraulico.
3. Le capacità di sollevamento si riferiscono a macchina su terreno solido e livellato.
4. Le capacità di sollevamento potrebbero essere limitate da norme locali. Consultare il proprio concessionario.

## CAPACITÀ DI SOLLEVAMENTO - LUNGHEZZA AVAMBRACCIO: 2,25 M, BRACCIO MONOLITICO DA 5,15 M, DOZER ANTERIORE, STABILIZZATORI POSTERIORI, SENZA BENNA.

JSI60W MONO

Sbraccio	1,5 m		3 m		4,5 m		6 m		7,5 m		Capacità al massimo sbraccio		
													
Altezza di carico	kg	kg	kg	kg	kg	kg	kg	kg	kg	kg	kg	kg	mm
7,5 m					4360*	4360*					3830*	3830*	4620
6,0 m					5080*	5080*	3530*	3530*			3330*	3330*	6031
4,5 m					5710*	5710*	4890*	4110			3190*	3090*	6838
3,0 m					6740*	6160	5250*	3970			3230*	2980	7248
1,5 m					7530*	5830	5580*	3830			3440*	2870	7330
0 m			5580*	5580*	7600*	5670	5600*	3740			3880*	2970	7094
- 1,5 m	6310*	6310*	9440*	9440*	6950*	5650	5060*	3730			4400*	3350	6508
- 3,0 m	8760*	8760*	7190*	7190*	5360*	5360*					4000*	4000*	5454
- 4,5 m			2810*	2810*							2280*	2280*	3524

## CAPACITÀ DI SOLLEVAMENTO - LUNGHEZZA AVAMBRACCIO: 2,70 M, BRACCIO MONOLITICO DA 5,15 M, DOZER ANTERIORE STABILIZZATORI POSTERIORI, SENZA BENNA.

JSI60W MONO

Sbraccio	1,5 m		3 m		4,5 m		6 m		7,5 m		Capacità al massimo sbraccio		
													
Altezza di carico	kg	kg	kg	kg	kg	kg	kg	kg	kg	kg	kg	kg	mm
7,5 m											2880*	2880*	5238
6,0 m							4040*	4040*			2580*	2580*	6514
4,5 m					5290*	5290*	4610*	4170			2500*	2500*	7266
3,0 m			9710*	9710*	6360*	6240	5040*	4010	3370*	2850	2540*	2540*	7653
1,5 m			5120*	5120*	7290*	5860	5450*	3840	4100*	2780	2690*	2660	7731
0 m			6660*	6660*	7590*	5640	5600*	3720	3080*	2740	3020*	2730	7508
- 1,5 m	6070*	6070*	10140*	10140*	7170*	5570	5280*	3680			3630*	3030	6957
- 3,0 m	10160*	10160*	8130*	8130*	5930*	5640					4020*	3770	5985
- 4,5 m			4570*	4570*							3120*	3120*	4307

## CAPACITÀ DI SOLLEVAMENTO - LUNGHEZZA AVAMBRACCIO: 3,05 M, BRACCIO MONOLITICO DA 5,15 M, DOZER ANTERIORE, STABILIZZATORI POSTERIORI, SENZA BENNA.

JSI60W MONO

Sbraccio	1,5 m		3 m		4,5 m		6 m		7,5 m		Capacità al massimo sbraccio		
													
Altezza di carico	kg	kg	kg	kg	kg	kg	kg	kg	kg	kg	kg	kg	mm
7,5 m											2400*	2400*	5690
6,0 m							3840*	3840*			2170*	2170*	6881
4,5 m							4350*	4170	2500*	2500*	2110*	2110*	7596
3,0 m			8930*	8930*	6020*	6020*	4830*	4010	3790*	2830	2150*	2150*	7967
1,5 m			6790*	6790*	7070*	5900	5300*	3830	4330*	2750	2280*	2280*	8041
0 m			6950*	6950*	7540*	5640	5540*	3700	4320*	2690	2540*	2530	7828
- 1,5 m	5610*	5610*	9860*	9860*	7290*	5540	5350*	3630			3040*	2780	7301
- 3,0 m	9050*	9050*	8780*	8780*	6260*	5580	4430*	3670			3920*	3380	6383
- 4,5 m	7560*	7560*	5630*	5630*	3860*	3860*					3340*	3340*	4849

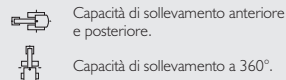

## Note:

- Per la capacità di sollevamento compresa la benna, sottrarre il peso totale della benna o della benna e dell'attacco Quickhitch dai suddetti valori.
- Le capacità di sollevamento sono espresse secondo la norma ISO 10567 ossia: il valore indicato è il minore tra il 75% del carico di ribaltamento minimo e l'87% della capacità di sollevamento idraulico. I valori contrassegnati con un asterisco (\*) si riferiscono al limite idraulico.
- Le capacità di sollevamento si riferiscono a macchina su terreno solido e livellato.
- Le capacità di sollevamento potrebbero essere limitate da norme locali. Consultare il proprio concessionario.











**CAPACITÀ DI SOLLEVAMENTO - LUNGHEZZA AVAMBRACCIO: 2,25 M, BRACCIO MONOLITICO DA 5,15 M, STABILIZZATORI ANTERIORI E POSTERIORI SENZA BENNA. JSI60W MONO**

Sbraccio	1,5 m		3 m		4,5 m		6 m		7,5 m		Capacità al massimo sbraccio		
													mm
Altezza di carico	kg	kg	kg	kg	kg	kg	kg	kg	kg	kg	kg	kg	mm
7,5 m					4360*	4360*					3830*	3830*	4620
6,0 m					5080*	5080*	3530*	3530*			3330*	3330*	6031
4,5 m					5710*	5710*	4890*	4670			3190*	3190*	6838
3,0 m					6740*	6740*	5250*	4520			3230*	3230*	7248
1,5 m					7530*	6750	5580*	4380			3440*	3270	7330
0 m			5580*	5580*	7600*	6580	5600*	4280			3880*	3390	7094
- 1,5 m	6310*	6310*	9440*	9440*	6950*	6550	5060*	4270			4400*	3830	6508
- 3,0 m	8760*	8760*	7190*	7190*	5360*	5360*					4000*	4000*	5454
- 4,5 m			2810*	2810*							2280*	2280*	3524

**CAPACITÀ DI SOLLEVAMENTO - LUNGHEZZA AVAMBRACCIO: 2,70 M, BRACCIO MONOLITICO DA 5,15 M, STABILIZZATORI ANTERIORI E POSTERIORE, SENZA BENNA. JSI60W MONO**

Sbraccio	1,5 m		3 m		4,5 m		6 m		7,5 m		Capacità al massimo sbraccio		
													mm
Altezza di carico	kg	kg	kg	kg	kg	kg	kg	kg	kg	kg	kg	kg	mm
7,5 m											2880*	2880*	5238
6,0 m							4040*	4040*			2580*	2580*	6514
4,5 m					5290*	5290*	4610*	4610*			2500*	2500*	7266
3,0 m			9710*	9710*	6360*	6360*	5040*	4570	3370*	3240	2540*	2540*	7653
1,5 m			5120*	5120*	7290*	6780	5450*	4390	4100*	3170	2690*	2690*	7731
0 m			6660*	6660*	7590*	6550	5600*	4270	3080*	3080	3020*	3020	7508
- 1,5 m	6070*	6070*	10140*	10140*	7170*	6480	5280*	4220			3630*	3460	6957
- 3,0 m	10160*	10160*	8130*	8130*	5930*	5930*					4020*	4020*	5985
- 4,5 m			4570*	4570*							3120*	3120*	4307

**CAPACITÀ DI SOLLEVAMENTO - LUNGHEZZA AVAMBRACCIO: 3,05 M, BRACCIO MONOLITICO DA 5,15 M, STABILIZZATORI ANTERIORI, SENZA BENNA. JSI60W MONO**

Sbraccio	1,5 m		3 m		4,5 m		6 m		7,5 m		Capacità al massimo sbraccio		
													mm
Altezza di carico	kg	kg	kg	kg	kg	kg	kg	kg	kg	kg	kg	kg	mm
7,5 m											2400*	2400*	5690
6,0 m							3840*	3840*			2170*	2170*	6881
4,5 m							4350*	4350*	2500*	2500*	2110*	2110*	7596
3,0 m			8930*	8930*	6020*	6020*	4830*	4560	3790*	3220	2150*	2150*	7967
1,5 m			6790*	6790*	7070*	6820	5300*	4380	4330*	3140	2280*	2280*	8041
0 m			6950*	6950*	7540*	6550	5540*	4240	4320*	3070	2540*	2540*	7828
- 1,5 m	5610*	5610*	9860*	9860*	7290*	6450	5350*	4180			3040*	3040*	7301
- 3,0 m	9050*	9050*	8780*	8780*	6260*	6260*	4430*	4210			3920*	3880	6383
- 4,5 m	7560*	7560*	5630*	5630*	3860*	3860*					3340*	3340*	4849

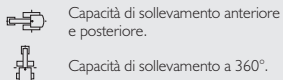











**Note:**

- Per la capacità di sollevamento compresa la benna, sottrarre il peso totale della benna o della benna e dell'attacco Quickhitch dai suddetti valori.
- Le capacità di sollevamento sono espresse secondo la norma ISO 10567 ossia: il valore indicato è il minore tra il 75% del carico di ribaltamento minimo e l'87% della capacità di sollevamento idraulico. I valori contrassegnati con un asterisco (\*) si riferiscono al limite idraulico.
- Le capacità di sollevamento si riferiscono a macchina su terreno solido e livellato.
- Le capacità di sollevamento potrebbero essere limitate da norme locali. Consultare il proprio concessionario.

## CAPACITÀ DI SOLLEVAMENTO – LUNGHEZZA AVAMBRACCIO: 2,25 M, T.A.B. DA 4,97 M, DOZER POSTERIORE, SENZA BENNA.

JSI60W T.A.B.

Sbraccio	1,5 m		3 m		4,5 m		6 m		7,5 m		Capacità al massimo sbraccio			
													mm	
Altezza di carico	kg	kg	kg	kg	kg	kg	kg	kg	kg	kg	kg	kg	mm	
7,5 m												4240*	4240*	4492
6,0 m					4690*	4560						3510*	2810	5935
4,5 m			6720*	6720*	5250*	4360	4630*	2750				3270*	2230	6753
3,0 m					6270*	4020	4990*	2630				3230*	1970	7168
1,5 m					7190*	3700	5390*	2480				3350*	1880	7251
0 m			5340*	5340*	7530*	3520	5540*	2390				3670*	1940	7013
- 1,5 m			10110*	6460	7130*	3500	5140*	2380				4330*	2200	6419
- 3,0 m					5670*	3610						5100*	3240	4882









## CAPACITÀ DI SOLLEVAMENTO – LUNGHEZZA AVAMBRACCIO: 2,70 M, T.A.B. DA 4,97 M, DOZER POSTERIORE, SENZA BENNA.

JSI60W T.A.B.

Sbraccio	1,5 m		3 m		4,5 m		6 m		7,5 m		Capacità al massimo sbraccio			
													mm	
Altezza di carico	kg	kg	kg	kg	kg	kg	kg	kg	kg	kg	kg	kg	mm	
7,5 m					4410*	4410*						3120*	3120*	5155
6,0 m					4240*	4240*	4170*	2880				2700*	2500	6448
4,5 m					4820*	4480	4330*	2820				2550*	2040	7207
3,0 m			8730*	7550	5870*	4110	4750*	2670	3200*	1860		2530*	1810	7597
1,5 m					6900*	3730	5220*	2500	3880*	1800		2630*	1730	7675
0 m			6410*	6280	7430*	3500	5490*	2380				2870*	1770	7451
- 1,5 m			10500*	6290	7270*	3430	5330*	2330				3340*	1970	6895
- 3,0 m			8830*	6460	6230*	3500						4150*	2480	5913

## CAPACITÀ DI SOLLEVAMENTO – LUNGHEZZA AVAMBRACCIO: 3,05 M, T.A.B. DA 4,97 M, DOZER POSTERIORE, SENZA BENNA.

JSI60W T.A.B.

Sbraccio	1,5 m		3 m		4,5 m		6 m		7,5 m		Capacità al massimo sbraccio			
													mm	
Altezza di carico	kg	kg	kg	kg	kg	kg	kg	kg	kg	kg	kg	kg	mm	
7,5 m												2580*	2580*	5629
6,0 m							3860*	2900				2270*	2250	6831
4,5 m					4440*	4440*	4050*	2820	2430*	1880		2150*	1860	7551
3,0 m			7950*	7800	5520*	4150	4520*	2670	3790*	1840		2140*	1660	7924
1,5 m			6890*	6730	6650*	3760	5040*	2490	4210*	1770		2230*	1590	7998
0 m			6710*	6310	7320*	3500	5400*	2350	4210*	1710		2420*	1620	7784
- 1,5 m	5120*	5120*	9850*	6250	7330*	3400	5370*	2290				2800*	1790	7254
- 3,0 m			9410*	6380	6530*	3430	4540*	2330				3590*	2200	6329

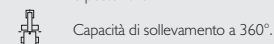
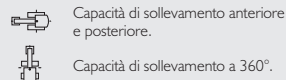

## Note:













- Per la capacità di sollevamento compresa la benna, sottrarre il peso totale della benna o della benna e dell'attacco Quickhitch dai suddetti valori.
- Le capacità di sollevamento sono espresse secondo la norma ISO 10567 ossia: il valore indicato è il minore tra il 75% del carico di ribaltamento minimo e l'87% della capacità di sollevamento idraulico. I valori contrassegnati con un asterisco (\*) si riferiscono al limite idraulico.
- Le capacità di sollevamento si riferiscono a macchina su terreno solido e livellato.
- Le capacità di sollevamento potrebbero essere limitate da norme locali. Consultare il proprio concessionario.





**CAPACITÀ DI SOLLEVAMENTO – LUNGHEZZA AVAMBRACCIO: 2,25 M, T.A.B. DA 4,97 M, STABILIZZATORI POSTERIORI, SENZA BENNA. JSI60W T.A.B.**

Sbraccio	1,5 m		3 m		4,5 m		6 m		7,5 m		Capacità al massimo sbraccio			
													mm	
Altezza di carico	kg	kg	kg	kg	kg	kg	kg	kg	kg	kg	kg	kg	mm	
7,5 m												4240*	4240*	4492
6,0 m					4690*	4690*						3510*	3330	5935
4,5 m			6720*	6720*	5250*	5170	4630*	3260				3270*	2660	6753
3,0 m					6270*	4810	4990*	3130				3230*	2360	7168
1,5 m					7190*	4480	4930	2980				3350*	2260	7251
0 m			5340*	5340*	7530*	4300	4820	2890				3670*	2340	7013
- 1,5 m			10110*	8130	7130*	4270	4810	2880				4330*	2650	6419
- 3,0 m					5670*	4390						5100*	3920	4882

**CAPACITÀ DI SOLLEVAMENTO – LUNGHEZZA AVAMBRACCIO: 2,70 M, T.A.B. DA 4,97 M, STABILIZZATORI POSTERIORI, SENZA BENNA. JSI60W T.A.B.**

Sbraccio	1,5 m		3 m		4,5 m		6 m		7,5 m		Capacità al massimo sbraccio			
													mm	
Altezza di carico	kg	kg	kg	kg	kg	kg	kg	kg	kg	kg	kg	kg	mm	
7,5 m					4410*	4410*						3120*	3120*	5155
6,0 m					4240*	4240*	4170*	3400				2700*	2700*	6448
4,5 m					4820*	4820*	4330*	3330				2550*	2430	7207
3,0 m			8730*	8730*	5870*	4910	4750*	3180	3200*	2220		2530*	2170	7597
1,5 m					6900*	4520	4960	3000	3520	2160		2630*	2090	7675
0 m			6410*	6410*	7430*	4280	4810	2870				2870*	2140	7451
- 1,5 m			10500*	7950	7270*	4200	4760	2830				3340*	2380	6895
- 3,0 m			8830*	8140	6230*	4280						4150*	2990	5913

**CAPACITÀ DI SOLLEVAMENTO – LUNGHEZZA AVAMBRACCIO: 3,05 M, T.A.B. DA 4,97 M, DOZER POSTERIORE, SENZA BENNA. JSI60W T.A.B.**

Sbraccio	1,5 m		3 m		4,5 m		6 m		7,5 m		Capacità al massimo sbraccio			
													mm	
Altezza di carico	kg	kg	kg	kg	kg	kg	kg	kg	kg	kg	kg	kg	mm	
7,5 m												2580*	2580*	5629
6,0 m							3860*	3420				2270*	2270*	6831
4,5 m					4440*	4440*	4050*	3340	2430*	2250		2150*	2150*	7551
3,0 m			7950*	7950*	5520*	4960	4520*	3180	3580	2210		2140*	2000	7924
1,5 m			6890*	6890*	6650*	4550	4950	2990	3490	2130		2230*	1920	7998
0 m			6710*	6710*	7320*	4280	4790	2850	3430	2070		2420*	1970	7784
- 1,5 m	5120*	5120*	9850*	7920	7330*	4170	4710	2780				2800*	2170	7254
- 3,0 m			9410*	8050	6530*	4210	4540*	2830				3590*	2660	6329

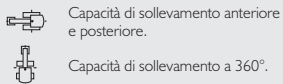













**Note:**

- Per la capacità di sollevamento compresa la benna, sottrarre il peso totale della benna o della benna e dell'attacco Quickhitch dai suddetti valori.
- Le capacità di sollevamento sono espresse secondo la norma ISO 10567 ossia: il valore indicato è il minore tra il 75% del carico di ribaltamento minimo e l'87% della capacità di sollevamento idraulico. I valori contrassegnati con un asterisco (\*) si riferiscono al limite idraulico.
- Le capacità di sollevamento si riferiscono a macchina su terreno solido e livellato.
- Le capacità di sollevamento potrebbero essere limitate da norme locali. Consultare il proprio concessionario.













## CAPACITÀ DI SOLLEVAMENTO – LUNGHEZZA AVAMBRACCIO: 2,25 M, T.A.B. DA 4,97 M, DOZER ANTERIORE, STABILIZZATORI POSTERIORI, SENZA BENNA.

JSI60W T.A.B.

Sbraccio	1,5 m		3 m		4,5 m		6 m		7,5 m		Capacità al massimo sbraccio			
													mm	
Altezza di carico	kg	kg	kg	kg	kg	kg	kg	kg	kg	kg	kg	kg	mm	
7,5 m												4240*	4240*	4492
6,0 m					4690*	4690*						3510*	3510*	5935
4,5 m			6720*	6720*	5250*	5250*	4630*	4180				3270*	3270*	6753
3,0 m					6270*	6270*	4990*	4040				3230*	3050	7168
1,5 m					7190*	5940	5390*	3890				3350*	2950	7251
0 m			5340*	5340*	7530*	5750	5540*	3790				3670*	3060	7013
- 1,5 m			10110*	10110*	7130*	5710	5140*	3780				4330*	3470	6419
- 3,0 m					5670*	5670*						5100*	5100*	4882













## CAPACITÀ DI SOLLEVAMENTO – LUNGHEZZA AVAMBRACCIO: 2,70 M, T.A.B. DA 4,97 M, DOZER ANTERIORE, STABILIZZATORI POSTERIORI, SENZA BENNA.

JSI60W T.A.B.

Sbraccio	1,5 m		3 m		4,5 m		6 m		7,5 m		Capacità al massimo sbraccio			
													mm	
Altezza di carico	kg	kg	kg	kg	kg	kg	kg	kg	kg	kg	kg	kg	mm	
7,5 m					4410*	4410*						3120*	3120*	5155
6,0 m					4240*	4240*	4170*	4170*				2700*	2700*	6448
4,5 m					4820*	4820*	4330*	4260				2550*	2550*	7207
3,0 m			8730*	8730*	5870*	5870*	4750*	4090	3200*	2880		2530*	2530*	7597
1,5 m					6900*	5980	5220*	3910	3880*	2810		2630*	2630*	7675
0 m			6410*	6410*	7430*	5720	5490*	3770				2870*	2800	7451
- 1,5 m			10500*	10500*	7270*	5640	5330*	3730				3340*	3110	6895
- 3,0 m			8830*	8830*	6230*	5720						4150*	3910	5913

## CAPACITÀ DI SOLLEVAMENTO – LUNGHEZZA AVAMBRACCIO: 3,05 M, T.A.B. DA 4,97 M, DOZER ANTERIORE, STABILIZZATORI POSTERIORI, SENZA BENNA.

JSI60W T.A.B.

Sbraccio	1,5 m		3 m		4,5 m		6 m		7,5 m		Capacità al massimo sbraccio			
													mm	
Altezza di carico	kg	kg	kg	kg	kg	kg	kg	kg	kg	kg	kg	kg	mm	
7,5 m												2580*	2580*	5629
6,0 m							3860*	3860*				2270*	2270*	6831
4,5 m					4440*	4440*	4050*	4050*	2430*	2430*		2150*	2150*	7551
3,0 m			7950*	7950*	5520*	5520*	4520*	4090	3790*	2870		2140*	2140*	7924
1,5 m			6890*	6890*	6650*	6020	5040*	3900	4210*	2790		2230*	2230*	7998
0 m			6710*	6710*	7320*	5730	5400*	3750	4210*	2720		2420*	2420*	7784
- 1,5 m	5120*	5120*	9850*	9850*	7330*	5610	5370*	3680				2800*	2800*	7254
- 3,0 m			9410*	9410*	6530*	5650	4540*	3730				3590*	3490	6329

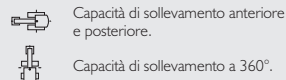













## Note:

- Per la capacità di sollevamento compresa la benna, sottrarre il peso totale della benna o della benna e dell'attacco Quickhitch dai suddetti valori.
- Le capacità di sollevamento sono espresse secondo la norma ISO 10567 ossia: il valore indicato è il minore tra il 75% del carico di ribaltamento minimo e l'87% della capacità di sollevamento idraulico. I valori contrassegnati con un asterisco (\*) si riferiscono al limite idraulico.
- Le capacità di sollevamento si riferiscono a macchina su terreno solido e livellato.
- Le capacità di sollevamento potrebbero essere limitate da norme locali. Consultare il proprio concessionario.



**CAPACITÀ DI SOLLEVAMENTO – LUNGHEZZA AVAMBRACCIO: 2,25 M, T.A.B. DA 4,97 M, STABILIZZATORI ANTERIORI E POSTERIORI, SENZA BENNA. JSI60W T.A.B.**

Sbraccio	1,5 m		3 m		4,5 m		6 m		7,5 m		Capacità al massimo sbraccio			
													mm	
Altezza di carico	kg	kg	kg	kg	kg	kg	kg	kg	kg	kg	kg	kg	mm	
7,5 m												4240*	4240*	4492
6,0 m					4690*	4690*						3510*	3510*	5935
4,5 m			6720*	6720*	5250*	5250*	4630*	4630*				3270*	3270*	6753
3,0 m					6270*	6270*	4990*	4610				3230*	3230*	7168
1,5 m					7190*	6880	5390*	4450				3350*	3350*	7251
0 m			5340*	5340*	7530*	6680	5540*	4340				3670*	3490	7013
- 1,5 m			10110*	10110*	7130*	6640	5140*	4330				4330*	3970	6419
- 3,0 m					5670*	5670*						5100*	5100*	4882

**CAPACITÀ DI SOLLEVAMENTO – LUNGHEZZA AVAMBRACCIO: 2,70 M, T.A.B. DA 4,97 M, STABILIZZATORI ANTERIORI E POSTERIORI, SENZA BENNA. JSI60W T.A.B.**

Sbraccio	1,5 m		3 m		4,5 m		6 m		7,5 m		Capacità al massimo sbraccio			
													mm	
Altezza di carico	kg	kg	kg	kg	kg	kg	kg	kg	kg	kg	kg	kg	mm	
7,5 m					4410*	4410*						3120*	3120*	5155
6,0 m					4240*	4240*	4170*	4170*				2700*	2700*	6448
4,5 m					4820*	4820*	4330*	4330*				2550*	2550*	7207
3,0 m			8730*	8730*	5870*	5870*	4750*	4660	3200*	3200*		2530*	2530*	7597
1,5 m					6900*	6900*	5220*	4470	3880*	3210		2630*	2630*	7657
0 m			6410*	6410*	7430*	6660	5490*	4330				2870*	2870*	7451
- 1,5 m			10500*	10500*	7270*	6570	5330*	4290				3340*	3340*	6895
- 3,0 m			8830*	8830*	6230*	6230*						4150*	4150*	5913

**CAPACITÀ DI SOLLEVAMENTO – LUNGHEZZA AVAMBRACCIO: 3,05 M, T.A.B. DA 4,97 M, STABILIZZATORI ANTERIORI E POSTERIORI, SENZA BENNA. JSI60W T.A.B.**

Sbraccio	1,5 m		3 m		4,5 m		6 m		7,5 m		Capacità al massimo sbraccio			
													mm	
Altezza di carico	kg	kg	kg	kg	kg	kg	kg	kg	kg	kg	kg	kg	mm	
7,5 m												2580*	2580*	5629
6,0 m							3860*	3860*				2270*	2270*	6831
4,5 m					4440*	4440*	4050*	4050*	2430*	2430*		2150*	2150*	7551
3,0 m			7950*	7950*	5520*	5520*	4520*	4520*	3790*	3260		2140*	2140*	7924
1,5 m			6890*	6890*	6650*	6650*	5040*	4460	4210*	3180		2230*	2230*	7998
0 m			6710*	6710*	7320*	6660	5400*	4310	4210*	3126		2420*	2420*	7784
- 1,5 m	5120*	5120*	9850*	9850*	7330*	6540	5370*	4240				2800*	2800*	7254
- 3,0 m			9410*	9410*	6530*	6530*	4540*	4290				3590*	3590*	6329

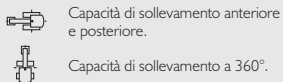

Note:

1. Per la capacità di sollevamento compresa la benna, sottrarre il peso totale della benna o della benna e dell'attacco Quickhitch dai suddetti valori.
2. Le capacità di sollevamento sono espresse secondo la norma ISO 10567 ossia: il valore indicato è il minore tra il 75% del carico di ribaltamento minimo e l'87% della capacità di sollevamento idraulico. I valori contrassegnati con un asterisco (\*) si riferiscono al limite idraulico.
3. Le capacità di sollevamento si riferiscono a macchina su terreno solido e livellato.
4. Le capacità di sollevamento potrebbero essere limitate da norme locali. Consultare il proprio concessionario.



**UN'AZIENDA, OLTRE 300 MACCHINE.**

Il vostro concessionario JCB di zona

**Escavatori gommati JS145W/JS160W**

Potenza motore: 93 kW (125 CV) Capacità benna: 0,265 – 0,995 m<sup>3</sup>

Peso operativo: 14.406 – 18.338 kg

JCB S.p.A. - Via E. Fermi, 16 - 20090 Assago (MI)

Tel: 02.48866401 - E-mail: [jcb.italia@jcb.com](mailto:jcb.italia@jcb.com) - Sito web: [www.jcb.com](http://www.jcb.com)

©2009 JCB Sales. Tutti i diritti riservati. Nessuna parte di questa pubblicazione può essere riprodotta, memorizzata in un sistema di archiviazione, o trasmessa in qualsiasi forma o mediante qualsiasi altro mezzo, elettronico, meccanico, di fotocopiatura o altro, senza previa autorizzazione da parte di JCB Sales. Tutti i riferimenti di questa pubblicazione a pesi operativi, dimensioni, capacità e altri parametri prestazionali sono puramente indicativi e possono variare a seconda dello specifico allestimento della macchina. Non si deve quindi fare affidamento su di essi per quanto concerne la valutazione dell'idoneità ad una specifica applicazione. Per suggerimenti e consigli rivolgersi sempre al concessionario JCB. JCB si riserva il diritto di modificare le caratteristiche senza alcun preavviso. Le foto e le specifiche riportate possono comprendere allestimenti e accessori opzionali o non disponibili in Italia. Il logo JCB è un marchio registrato di J.C. Bamford Excavators Ltd.

9999/6045 05/18 it-IT Edizione I (T4F)

